

Abril 2022

# PROYECTO DE RENOVACIÓN DE PAVIMENTO EN CALLES del CASCO URBANO de BOROX (TOLEDO)

(Convocatoria de subvenciones del Plan Extraordinario de inversiones para la reactivación de la actividad económica y la recuperación municipal 2022, de la Diputación Provincial de Toledo, publicada en el BOP de Toledo núm. 51 de fecha 15 de marzo de 2022 conforme a los art. 17.3b y 20.8a de la Ley 38/2003 de 17 de noviembre, General de Subvenciones)"

## LOCALIZACION:

CALLE GRAVELONES, HIDALGOS, CASTILLO MAHUL,  
YUNCOS, ZOJA, PINA Y CARCEL VIEJA

MUNICIPIO DE BOROX

## TITULAR:



Ayuntamiento de  
**BOROX**

## AUTOR PROYECTO

JIMENEZ  
LEYENDA  
ANA - DNI  
53139741N

Firmado digitalmente por **D<sup>a</sup> ANA BELÉN JIMÉNEZ LEYENDA**  
Ingeniero Técnico de Obras Públicas  
Ingeniero Técnico Municipal  
Colg. Núm. 17.638  
ANA - DNI  
53139741N  
Fecha: 2022.04.06  
13:50:29 +02'00'





# PROYECTO DE RENOVACION DE PAVIMENTO EN CALLES del CASCO URBANO de BOROX (TOLEDO)

---

## LOCALIZACION:

CALLE GRAVELONES, HIDALGOS, CASTILLO MAHUL,  
YUNCOS, ZOJA, PINA Y CARCEL VIEJA

MUNICIPIO DE BOROX

## TITULAR:

EXCMO. AYUNTAMIENTO DE BOROX

Plaza Constitución nº 1

CP. 45.222; BOROX (TOLEDO)



**TÉCNICO PROYECTISTA:**  
D<sup>ª</sup> ANA BELÉN JIMÉNEZ LEYENDA  
Ingeniero Técnico Municipal  
Colegiado Núm. 17.638



## **INDICE**

### **INDICE**

#### **1/ MEMORIA**

##### **1.1 PROPIETARIO**

##### **1.2 AUTOR DEL PROYECTO**

##### **1.3 SITUACION Y CARACTERÍSTICAS DEL TERRENO**

###### **A/ SITUACION**

###### **B/ CARACTERISTICAS DE LOS TERRENOS**

##### **1.4 OBJETO DEL PROYECTO**

##### **1.5 DATOS DE LA ZONA DE ACTUACIÓN**

###### **1.5.1. LONGITUD Y SUPERFICIE**

##### **1.6 CONDICIONANTES CONSTRUCTIVOS**

##### **1.7 DESCRIPCION DE LAS OBRAS**

##### **1.8 SISTEMA CONSTRUCTIVO**

- FRESADO DE PAVIMENTO ASFALTICO EXISTENTE
- RIEGO DE IMPRIMACION
- PAVIMENTACION DE CALLES
- COLOCACIÓN Y ACONDICIONAMIENTO DE TAPAS DE POZOS DE REGISTRO

##### **1.9 JUSTIFICACIÓN DEL CUMPLIMIENTO DE LA NORMATIVA APLICABLE**

##### **1.10 CODIGO DE ACCESIBILIDAD DE CASTILLA LA MANCHA**

##### **1.11 PLAZO DE EJECUCION**

##### **1.12 JUSTIFICACION DE OBRA COMPLETA**

##### **1.13 ACTA DE REPLANTEO**

##### **1.14 PLAZO DE GARANTIA**



### **1.15 CLASIFICACIÓN DEL CONTRATISTA**

### **1.16 PRESUPUESTO**

### **1.17 CONCLUSIÓN**

### **ANEJOS A LA MEMORIA**

- DOCUMENTACIÓN FOTOGRÁFICA
- CONTROL DE CALIDAD
- GESTIÓN DE RESIDUOS





## **2/ PLIEGO DE CONDICIONES OBRA CIVIL**

### **CAPÍTULO I: PLIEGO DE CONDICIONES GENERALES**

- 1.- Obras objeto del presente Proyecto.
- 2.- Obras accesorias no especificadas en el Pliego.
- 3.- Documentos que definen las obras.
- 4.- Compatibilidad y relación entre los documentos.
- 5.- Director de la Obra.
- 6.- Condiciones que han de cumplir los materiales.
- 7.- Contradicciones y omisiones del proyecto.
- 8.- Abono de las obras y precios no señalados.
- 9.- Plazos de ejecución.
- 10.- Plazos de garantía y recepción de la obra.
- 11.- Conservación de las obras y limpieza total.
12. – Gastos de carácter general a cuenta del contratista.
- 13.- Gastos de permisos y licencias.

### **CAPÍTULO II: PLIEGO DE CONDICIONES TÉCNICAS PARTICULARES**

- 1.- Disposiciones y Normas aplicables.
- 2.- Descripción de las Obras.
- 3.- Condiciones de los materiales y de los elementos.
  - 3.1. Generalidades.
  - 3.2. Calidad de los materiales.
  - 3.3. Materiales.
    - 3.3.1. Ligantes bituminosos
      - 1/ Alquitranes.
      - 2/ Betunes asfálticos
      - 3/ Betunes asfálticos fluidificados
      - 4/ Emulsiones asfálticas
      - 5/ Betunes fluxados.
  - 3.4. Tapas de registro.
  - 3.5. Obras e instalaciones no especificadas.
- 4.- Criterios para la ejecución de las Obras.
  - 4.1. Replanteo.
  - 4.2. Espacios necesarios para las obras.
  - 4.3. Demoliciones/ Fresados.  
Ejecución.  
Control.  
Medición y abono de calzadas.
  - 4.4. Riegos de Imprimación.



- 4.5. Mezclas bituminosas.
5. Limpieza de las Obras.
6. Inspección.
7. Obras complementarias.

### CAPÍTULO III: CONDICIONES DE ÍNDOLE FACULTATIVA

#### EPÍGRAFE I.- OBLIGACIONES Y DERECHOS DEL CONTRATISTA

- 1.- Remisión de solicitud de ofertas.
- 2.- Residencia del Contratista.
- 3.- Reclamaciones contra las órdenes del Director.
- 4.- Despido por insubordinación, incapacidad y mala fe.
- 5.- Copia de documentos.

#### EPÍGRAFE II: TRABAJOS, MATERIALES Y MEDIOS AUXILIARES

- 1.- Comienzo de los trabajos y plazo de ejecución.
- 2.- Condiciones Generales de ejecución de los trabajos.
- 3.- Trabajos defectuosos.
- 4.- Obras y vicios ocultos.
- 5.- Materiales no utilizables o defectuosos.
- 6.- Medios auxiliares.

#### EPÍGRAFE III: RECEPCIONES Y LIQUIDACIÓN

- 1.- Recepción provisional.
- 2.- Plazo de garantía.
- 3.- Conservación de los trabajos recibidos provisionalmente.
- 4.- Recepción definitiva.
- 4.- Liquidación final.
- 5.- Liquidación en caso de rescisión.

#### EPÍGRAFE IV: FACULTADES DE LA DIRECCIÓN DE OBRAS

- 1.- Facultades de la dirección de obras.

### CAPÍTULO IV: CONDICIONES DE ÍNDOLE ECONÓMICA

#### EPÍGRAFE I: BASE FUNDAMENTAL

- 1.- Base fundamental.

#### EPÍGRAFE II: GARANTIAS DE CUMPLIMIENTO Y FIANZAS

- 1.- Garantías.



- 2.- Fianza.
- 3.- Ejecución de trabajos con cargo a la fianza.
- 4.- Devolución de la fianza.

### EPÍGRAFE III: PRECIOS Y REVISIONES

- 1.- Precios contradictorios.
- 2.- Reclamaciones de aumento de precio.
- 3.- Revisión de precios.

### EPÍGRAFE IV: VALORACION Y ABONO DE LOS TRABAJOS

- 1.- Valoración de la obra.
- 2.- Medidas parciales y finales.
- 3.- Equivocaciones en el presupuesto.
- 4.- Valoración de obras incompletas.
- 5.- Carácter provisional de las liquidaciones parciales.
- 6.- Pagos.
- 7.- Suspensión por retraso en los pagos.
- 8.- Indemnización por retraso de los trabajos.
- 9.- Indemnización por daños de causa mayor al Contratista.

### CAPÍTULO V: CONDICIONES DE ÍNDOLE LEGAL

- 1.- Jurisdicción.
- 2.- Accidentes de trabajo y daños a terceros.
- 3.- Causas de rescisión del contrato.







### **3/ ESTUDIO DE SEGURIDAD Y SALUD LABORAL**

- 3.1. OBJETO DEL ESTUDIO DE SEGURIDAD Y SALUD.
- 3.2. OBLIGATORIEDAD DEL ESTUDIO DE SEGURIDAD Y SALUD Y EN LAS OBRAS.
- 3.3. PRINCIPIOS GENERALES APLICABLES AL PROYECTO Y A LA OBRA.
- 3.4. AMBITO DE APLICACIÓN
- 3.5. VARIACIONES DEL E.B.S.S.
- 3.6. DATOS GENERALES DE LA OBRA.
  - 1/ SITUACION
  - 2/ SITUACION DEL CENTRO DE SALUD MÁS PRÓXIMO
  - 3/ SUBSUELO E INSTALACIONES SUBTERRÁNEAS
  - 4/ OBRA PROYECTADA.
  - 5/ PRESUPUESTO DE EJECUCIÓN POR CONTRATA DE LA OBRA
  - 6/ PLAZOS DE EJECUCIÓN
  - 7/ MATERIALES PREVISTOS EN LAS OBRAS
  - 8/ DATOS DEL ENCARGO
  - 9/AUTOR DEL ESTUDIO BASICO DE SEGURIDAD Y SALUD
- 3.7. DESCRIPCION DE LAS OBRAS.
- 3.8. UNIDADES CONSTRUCTIVAS QUE COMPONEN LAS OBRAS.
- 3.9. NÚMERO ESTIMADO DE TRABAJADORES.
- 3.10. RELACIÓN DE OFICIOS Y TRABAJOS A REALIZAR.
- 3.11. RELACIÓN DE ELEMENTOS A UTILIZAR
- 3.12. SEÑALIZACIÓN/ BALIZAMIENTO GENERAL DE OBRA
- 3.13. BOTIQUIN DE PRIMEROS AUXILIOS
- 3.14. PREVENCIÓN DE RIESGOS DE DAÑOS A TERCEROS
- 3.15. ANÁLISIS Y PREVENCIÓN DE RIESGOS CATASTRÓFICOS.
- 3.16. DESVÍOS PROVISIONALES Y SEÑALIZACIÓN.
- 3.17. ANÁLISIS Y PREVENCIÓN DEL RIESGO EN LAS FASES DE OBRA.
  1. PROCEDIMIENTOS Y EQUIPOS TÉCNICOS A UTILIZAR.
  2. TIPOS DE RIESGOS.
  3. MEDIDAS PREVENTIVAS EN LA ORGANIZACIÓN DEL TRABAJO.
  4. PROTECCIONES COLECTIVAS.
  5. PROTECCIONES PERSONALES
- 3.18. MAQUINARIA Y MEDIOS AUXILIARES.
  - CAMIÓN BASCULANTE
  - PEQUEÑAS COMPACTADORAS (PIXÓN MECÁNICO)
  - RORILLO VIBRANTE AUTOPROPULSADO.
  - EXTENDEDORAS DE PRODUCTOS BITUMINOSOS.
- 3.19. MEDICINA PREVENTIVA Y PRIMEROS AUXILIOS.



### 3.20. DEFINICIONES Y FUNCIONES DE LAS FIGURAS PARTICIPANTES EN EL PROCESO.

1. PROMOTOR.
  2. PROYECTISTA.
  3. CONTRATISTA.
  4. SUBCONTRATISTA.
  5. DIRECTOR DE OBRA.
  6. EL COORDINADOR EN MATERIA DE SEGURIDAD Y SALUD DURANTE LA ELABORACIÓN DEL PROYECTO
  7. EL COORDINADOR EN MATERIA DE SEGURIDAD Y SALUD DURANTE LA EJECUCIÓN DE LA OBRA.
  8. TRABAJADORES AUTONOMOS.
- 3.21. FORMACION SOBRE SEGURIDAD.
- 3.22. CONCLUSIÓN.

## 4/ MEDICION Y PRESUPUESTO

## 5/ PLANOS







### **1.1. PROPIETARIO**

El **Excelentísimo Ayuntamiento de Borox**, con domicilio para notificaciones en la Plaza de la Constitución, Núm. 1 de BOROX (TOLEDO) y Número CIF: P-4502100-C.

### **1.2 AUTOR DEL PROYECTO**

**D. ANA BELEN JIMÉNEZ LEYENDA**, Ingeniero Técnico de Obras Públicas con Número de Colegio 17.638 del Colegio Oficial de Ingenieros Técnicos de Obras Públicas de Toledo.

**D. ANA BELEN JIMÉNEZ LEYENDA**, Ingeniero Técnico Municipal del Ayuntamiento de Borox redacta el presente proyecto que sirva de base para la obtención de la subvención del Plan Extraordinario de inversiones para la reactivación de la actividad económica y la recuperación municipal 2021, de la Excm. Diputación Provincial de Toledo, publicada en el BOP de Toledo núm. 51 en fecha 15 de marzo de 2022 conforme a los art. 17.3b y 20.8a de la Ley 38/2003 de 17 de noviembre, General de Subvenciones y para su posterior adjudicación y ejecución de las obras así contenidas en el mismo.

### **1.3. SITUACION Y CARACTERISTICAS DEL TERRENO**

#### A/ SITUACION

Los terrenos afectados por este proyecto son viales del entramado urbano distribuidos en el Casco Urbano de Borox.

El terreno a desarrollar está definido en suelo urbano consolidado.



## B/ CARACTERISTICAS DE LOS TERRENOS

### B.1. TOPOGRAFÍA

El municipio de Borox pertenece administrativamente a la provincia castellano – manchega de Toledo y a la Mancomunidad de Illescas. Está situado al Norte y al Este de la Provincia de Toledo, de 60,33 km<sup>2</sup> de extensión. Dentro de la provincia de Toledo, Borox se encuadra dentro de la Comarca de la Sagra Alta.

Presenta un relieve formado por dos vaguadas en dirección Norte- Sur, una situada al Oeste, formada por el arroyo de Borox, que integra “El Valle de San Sebastián” y la situada al Este, por el “Arroyo Fuente de Seseña” presenta dos mesetas de 470 metros de altitud media y 600 metros respectivamente, con barrancos perpendiculares.

La topografía de las calles se encuentra ya definida por la pendiente longitudinal que sigue la pendiente de la rasante del terreno.

### B.2. USOS Y ACTIVIDADES.

Actualmente, los terrenos están calificados como urbanos permitiéndose solamente el uso residencial.

### B.3. INFRAESTRUCTURA EXISTENTE

Por tratarse de una zona ya consolidada, la red viaria es la que responde al trazado diseñado en el núcleo urbano, estando por lo tanto totalmente conectada al resto de la población. Actualmente la red viaria permite la circulación de vehículos en todo el ámbito de actuación.



La zona de afección comprende los viales, Gravelones, Calle Hidalgos, Castillo Mahul, Yuncos, Zoja, Pina y Cárcel Vieja.

El trazado y las secciones de las calles corresponden a la tipología habitual de las pequeñas poblaciones, con trazados irregulares, anchos de calle que van de los 3 m en las más estrechas, hasta los 6 m - 8 m en las anchas, y con edificaciones no superan las 2 alturas (7 metros medidos en su unto medio).

#### B.4. AFECCIONES DE NORMAS Y PLANES.

Los terrenos se encuentran afectados por las determinaciones que señalan en las Normas Subsidiarias de Borox y en sus Ordenanzas Municipales. Actualmente, el Plan de Ordenación Municipal (POM) que se encuentra en fase de Aprobación Inicial a la espera de la remisión de los informes favorables de las distintas Administraciones para su aprobación definitiva.

#### B.5 SERVIDUMBRES

No existen servidumbres en la zona de estudio a proyectar.

#### B.6 SERVICIOS AFECTADOS.

Las obras que se pretenden realizar se sitúan en suelo urbano totalmente consolidado, de forma que todos los servicios e infraestructuras, transcurren de manera subterránea y a una profundidad tal que en ningún momento las labores a realizar (fresado y posterior asfaltado) no afectarán a tales servicios de:

- Abastecimiento de agua potable.



- Red de Saneamiento.
- Gas natural.

Y para aquellos servicios que el trazado discurre aéreo grapado por fachadas de viviendas unifamiliares o posado en los postes de madera dispuestos en acerado público, no entorpecen para llevar a cabo las actuaciones proyectadas, siendo las siguientes:

- Energía Eléctrica.
- Telefonía.
- Alumbrado público.

Puesto que, el responsable directo de dichos servicios, es el Ayuntamiento de Borox, pondrá en conocimiento del trazado exacto de los servicios antes mencionados a la empresa adjudicataria de las obras así proyectadas, garantizando en todo momento la funcionalidad de los mismos.

La reposición de pavimento no afecta a las redes de los servicios ya existentes **no siendo objeto de este proyecto la renovación de redes**, y los trabajos que afectarán a la mismas se limitarán a la adaptación de trapas y arquetas a los nuevos niveles de pavimentos en el caso en que sea necesario.

#### **1.4 OBJETO DEL PROYECTO**

El presente trabajo consiste en un Proyecto de Ejecución de Renovación de pavimento de las calles Gravelones, Hidalgos, Castillo Mahul, Yuncos, Zoja, Pina y Cárcel Vieja emplazadas todas en el Casco Urbano de BOROX (TOLEDO).

La zona de afección comprende los viales, Calle Hidalgos, Castillo Mahul, Yuncos y Zoja, que se encuentran pavimentadas en dos capas, hormigón más



posterior capa de asfalto, ésta última capa deteriorada y agotada su vida útil (se estima una vida útil de 10 años en vías urbanas), por múltiples causas, entre ellas, el último fenómeno meteorológico adverso, acontecido hace aproximadamente (1) año, en el mes de enero la Borrasca FILOMENA, cubrió de nieve a España, siendo que, el sistema de bajas presiones que atravesó nuestro país, produjo un fuerte temporal de viento, lluvias fuertes y/o persistentes y por nevadas copiosas en amplias zonas del interior peninsular, centrándose en la Comunidad de Madrid, inclusive Madrid capital, Comunidad de Castilla La Mancha, Aragón y algunas provincias de Castilla León y, que sin lugar a dudas puede ser calificada como nevada histórica, al acumular espesores de hasta 50 cm de nieve en toda la Madrid y Este de España, y posteriormente, tras desaparecer la borrasca Filomena, dio inicio una ola de frío de 1 semana de duración, que también se considera histórica por los registros alcanzados (de -16 °C hasta -20 °C dependiendo de las zonas), sufriendo un importante deterioro el pavimento de los viales por los efectos de la nieve y del hielo, acentuándose en aquellos viales que datan de mayor antigüedad y que ya, presentaban otros desperfectos previos dados por las numerosas obras de mejora o ampliación de las redes e infraestructuras públicas (saneamiento, gas natural y/o abastecimiento de agua potable) o simplemente debido al desgaste natural por el paso continuado de vehículos, estando todas las vías sin homogeneidad, impracticables sorteando cuantiosos baches de gran envergadura arrojando un peligro constante para los vehículos y peatones, se hace muy necesario la renovación urgente de capa de asfalto para mejorar las condiciones de acceso rodado de ambas calles.

Además de las citadas, se encuentran las calles Gravelones, Pina y Cárcel Vieja se encuentran pavimentadas solamente en una sola capa, Hormigón, y ésta se haya en el mismo estado de deterioro que presentan las calles anteriores, acentuándose por la existencia de gravilla dado por el desgranamiento que acusa el pavimento, incrementándose el peligro de acceso rodado en estas vías, siendo





la regularización de la capa y posterior capa de rodadura de asfalto para mejorar las condiciones de acceso rodado de ambas calles.

Se hace especial mención a las calles Castillo Mahul y calle Pina, por su topografía, siendo calles que cuentan con pendiente muy acusada > 45%, debiendo de proceder con cautela y modificar las formas de ejecución para estos viales, siendo necesario en la Calle Castillo Mahul, la utilización de maquinaria de distintas dimensiones y/o características a la habitual para condiciones normales de topografía, siendo inclusive recomendable la ejecución de obras a mano en calle Castillo Mahul, lo que supone al considerar estas premisas de ejecución, que los costes asociados de fresado y extendido se verán incrementados los costes en estos viales.

Es por ello, que, de las calles indicadas, los trabajos a realizar son lo que siguen a continuación:

- Se procederá a la demolición previa de tapas de registro de los pozos de registro de saneamiento existentes y sumideros transversales en cada calle objeto de actuación y posterior colocación de marcos y nuevas tapas de registro circular de fundición dúctil (clase D-400) hasta nivel de nueva rasante.
- Fresado completo de las calles en toda su extensión, de las calles Hidalgos, Castillo Mahul, Yuncos y Zoja, eliminando la capa de rodadura existente asfalto de 5 cm de espesor, transporte de material a planta de reciclado.
- Limpieza de la superficie para garantizar la adherencia del asfalto.
- Riego de imprimación.



- Extendido de Mezcla Bituminosa en caliente tipo AC-16 surf- S (antigua S-12) con el mismo espesor de 5 cm, compactado por apisonadora vibrante, con cortes de capa de rodadura en encuentros de calles perpendiculares, un bombeo del 1-2% al centro longitudinal de la calle para evitar la entrada de aguas a las viviendas.

Respecto a las calles con disposición de pavimento hormigón, siendo las calles Gravelones, Pina y Cárcel Vieja, se llevarán a cabo las mismas unidades de obra, exceptuando el fresado previo del pavimento.

## **1.5 DATOS DE LA ZONA DE ACTUACIÓN**

### **1.5.1. Perímetro y Superficie**

A continuación, se indican todas las calles de actuación con la superficie de afectación de asfalto:

<b>Denominación</b>	<b>Superficie (m2)</b>
Calle Gravelones	538,55
Calle Hidalgos	1.162,14
Calle Castillo Mahul	214,00
Calle Yuncos	684,51
Calle Zoja	1.358,22
Calle Pina	454,84
Calle Cárcel Vieja	1.102,54
<b>TOTAL</b>	<b>5.266,31</b>

Dado el estado actual de deterioro y agotamiento del pavimento de todas las calles, la superficie de fresado coincide con la superficie de pavimentación, todos los viales serán pavimentados en toda su extensión.



La superficie de fresado corresponderá a la superficie integra de los viales en asfalto:

Denominación	Superficie (m2)
Calle Hidalgos	1.162,14
Calle Castillo Mahul	214,00
Calle Yuncos	684,51
Calle Zoja	1.358,22
<b>TOTAL</b>	<b>3.170,38</b>

#### **1.6. CONDICIONANTES CONSTRUCTIVOS**

Los viales descritos anteriormente son calles consolidadas por las edificaciones que tiene a sus lados, por tanto, tienen anchos definidos, así como las alineaciones y rasantes marcadas, a las cuales nos tendremos que adaptar en las pavimentaciones de las mismas.

Se hace especial mención a las calles Castillo Mahul y calle Pina, por su topografía, siendo calles que cuentan con pendiente muy acusada > 45%, debiendo de proceder con cautela y modificar las formas de ejecución para estos viales, siendo necesario en la Calle Castillo Mahul, la utilización de maquinaria de distintas dimensiones y/o características a la habitual para condiciones normales de topografía, siendo inclusive recomendable la ejecución de obras a mano en calle Castillo Mahul, lo que supone al considerar éstas premisas de ejecución, que los costes asociados de fresado y extendido se verán incrementados los costes en estos viales. El resto de calles tiene una planimetría llana y con pendientes suaves, y todas las calles objeto de actuación se encuentran en la zona centro del Casco Urbano.



## **1.7. DESCRIPCION DE LAS OBRAS**

Debido a los condicionantes anteriores, la mayor parte de la obra se centra en:

- Se procederá a la demolición previa de tapas de registro de los pozos de registro de saneamiento existentes y sumideros transversales en cada calle objeto de actuación y posterior colocación de marcos y nuevas tapas de registro circular de fundición dúctil (clase D-400) hasta nivel de nueva rasante.

27 TAPAS Y MARCOS DE FUNDICION DE POZO DE REGISTRO DE 80 CM, SECCION CIRCULAR.

- Fresado completo de las calles en toda su extensión, de las calles Hidalgos, Castillo Mahul, Yuncos y Zoja, eliminando la capa de rodadura existente asfalto de 5 cm de espesor, para regularizar el nivel en toda la calle, barrido, limpieza y transporte de material sobrante a planta de reciclaje.

SUPERFICIE DE FRESADO: 3.170,38 M2

- Limpieza de la superficie para garantizar la adherencia del asfalto.

- Riego de imprimación.

SUPERFICIE DE IMPRIMACION: 5.266,31 M2

- Extendido de Mezcla Bituminosa en caliente tipo AC-16 surf- S (antigua S-12) con el mismo espesor de 5 cm, compactado por apisonadora vibrante, con cortes de capa de rodadura en encuentros de calles perpendiculares, un bombeo del 1-2% al centro longitudinal de la calle para evitar la entrada de aguas a las viviendas.

SUPERFICIE DE EXTENDIDO MBC AC-16: 5.266,31 M2



## **1.8. SISTEMA CONSTRUCTIVO**

### ***FRESADO DE PAVIMENTO ASFALTICO EXISTENTE***

Este trabajo consiste en la obtención de un nuevo perfil longitudinal y transversal de un pavimento asfáltico existente, sin modificación de su rasante natural, mediante el fresado en frío, de acuerdo con los alineaciones y dimensiones indicados en los documentos del proyecto, para lograr la colocación de un espesor de pavimento constante.

El equipo para la ejecución de los trabajos deberá ser una máquina fresadora cuyo estado, potencia y capacidad productiva garanticen el correcto cumplimiento del plan de trabajo.

Inmediatamente antes de las operaciones de fresado, la superficie de pavimento deberá encontrarse limpia y, por lo tanto, deberán adelantarse las operaciones de barrido y/o soplado que se requieran para lograr tal condición.

El fresado se efectuará sobre el área determinada previamente, a temperatura ambiente y sin adición de solventes u otros productos ablandadores que puedan afectar la granulometría de los agregados o las propiedades del asfalto existente. El espesor del mismo será el indicado en las especificaciones del proyecto siendo de 5 cm de espesor en calles Libertad y calle Baler) según planos de proyecto, y en calle Manuel Valdés espesor de 4 cm y 2 cm, dependiendo del tipo de pavimento existente y desniveles, para regularizar el nivel en toda la calle. (las dimensiones y espesores quedarán reflejados en los planos del proyecto).

El material extraído deberá ser transportado y acopiado devuelto a Planta de reciclaje de Asfalto para su posterior reutilización. Durante la



manipulación del material fresado, deberá evitarse su contaminación con suelos u otros materiales extraños.

En caso de requerirse el fresado en proximidades de guarniciones y en otros sitios inaccesibles al equipo de fresado, el pavimento deberá demolerse empleando otros métodos que den lugar a una superficie apropiada.

### ***RIEGO DE IMPRIMACION***

Sobre la base estabilizada debidamente terminada, superficialmente seca y barrida, se aplicará en todo el ancho de la calle, un riego de imprimación con emulsión asfáltica a razón de 1,00 Lts/m<sup>2</sup> aproximadamente.

### ***PAVIMENTACIÓN DE CALLES***

Para la elección del tipo de ligante bituminoso, así como para la relación entre su dosificación en masa y la del polvo mineral, se tendrá en cuenta la zona térmica estival definida en la figura 3 del punto 6.2.1. Mezclas Bituminosas en caliente de Norma 6.1.-IC "Secciones de firme" del PG3



FIGURA 3 – ZONAS TÉRMICAS ESTIVALES

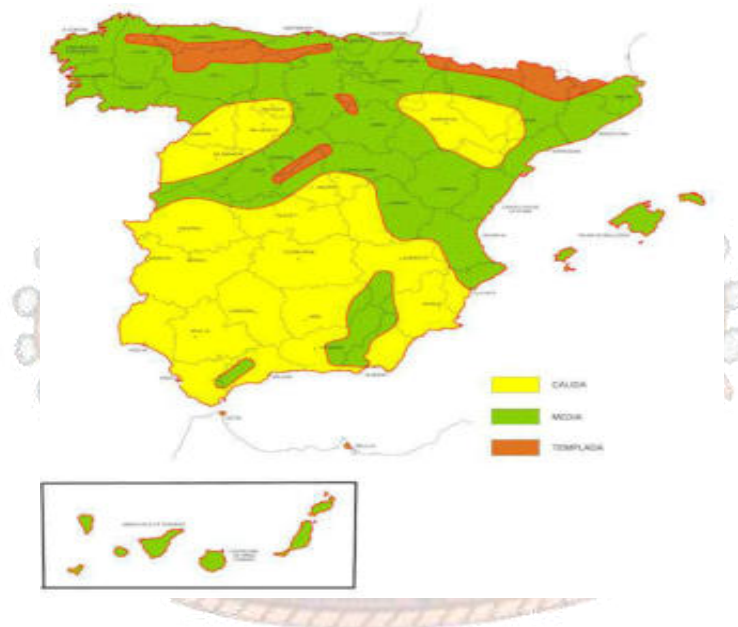

El espesor 6.2.1.1. Espesor de las capas de la citada Norma, los espesores de cada capa vendrán determinados por los valores dados en la tabla 6. Salvo justificación en contrario las secciones de firme se proyectarán con el menor número de capas posible compatible con los valores de dicha tabla, al objeto de proporcionar una mayor continuidad estructural del firme, correspondiendo a las vías objeto de renovación de pavimento, *para capas de RODADURA, un espesor de 5 cm, para un tráfico pesado T3 – T4 y tipo de mezcla D y S.*

La mezcla bituminosa en caliente, Tipo AC-16 SURF S será extendida y compactada con un espesor medio de 5 cm., mediante apisonadora.

Las Mezclas Bituminosas en Caliente son aquellas combinaciones de áridos, incluyendo el polvo mineral, más un ligante hidrocarbonado y ante eventualidad, aditivos, todos ellos combinados a los efectos de que todas las partículas del árido queden cubiertas por una película de ligante homogénea.



Su proceso de fabricación consiste en calentar el ligante junto con los áridos, exceptuando el polvo mineral de aportación, y se realiza su puesta en obra con una temperatura muy superior al ambiente.

Estas mezclas asfálticas se llevan a cabo en plantas, efectuando un control exhaustivo de las características de la producción. Luego se transportan en camiones que disponen de cajas lisas y estancas, tratadas interiormente con un producto que impide la adherencia de la mezcla bituminosa; se cubren con lonas y luego se realiza la distribución de la mezcla con entendedoras mecánicas y consolidándolo con rodillos adecuados.

Para el sellado de la capa de rodadura es obligatorio el uso de apisonadora neumática.

Las pendientes transversales de las calzadas serán del 2% al eje central y longitudinal de calle. Las pendientes longitudinales se tendrán que adaptar a las pendientes actuales teniendo en cuenta los encuentros con las distintas calles.

### ***COLOCACIÓN Y ACONDICIONAMIENTO DE TAPAS DE POZOS DE REGISTRO***

Se realizará el redondeo del asfaltado nuevo para el recibido de las tapas de registro de los pozos de saneamiento e imbornales existentes, hasta la nueva cota de rasante, se repondrán todas las tapas de registro ya que se encuentran deterioradas y/o obsoletas y que se encuentren fuera de normativa.

### **1.9. JUSTIFICACIÓN DEL CUMPLIMIENTO DE LA NORMATIVA APLICABLE**

Las Normas e Instrucciones que se han tenido en cuenta para la redacción de este Proyecto se enumeran y describen en el Pliego de





Prescripciones Técnicas Particulares del Proyecto. De ellas, las fundamentales son las siguientes:

- Normas Dictadas por la Presidencia del Gobierno y Disposiciones y Ordenanzas del MOPU.
- Pliego de Prescripciones Técnicas Generales de Obras de Carreteras y Puentes PG-3.
- Instrucciones de carreteras vigentes del Ministerio de Fomento.
- Instrucción de Hormigón Estructural EHE-08.
- Ordenanzas Municipales de Borox.

#### **1.10. CODIGO DE ACCESIBILIDAD DE CASTILLA LA MANCHA**

El proyecto consiste en la pavimentación de las calles descritas anteriormente. Calles consolidadas, las cuales tienen anchos definidos por las edificaciones existentes, siendo en algunos tramos de ancho de dimensiones diferentes, por tanto, para el cumplimiento del Código de Accesibilidad de Castilla La Mancha, se tendrá en cuenta el artículo 1.1.2. Del Anexo 1, sobre itinerarios mixtos accesibles para personas y vehículos.

Para mejorar en la medida de lo posible la accesibilidad se dispondrán en los pasos de peatones vados accesibles según indica el artículo 1.2.1. Del Anexo 1 de dicho Código.



### **1.11. PLAZO DE EJECUCION**

El plazo de ejecución de las obras se establecerá en **2 SEMANAS** a partir del acta de replanteo.

### **1.12. JUSTIFICACION DE OBRA COMPLETA**

Se hace constar expresamente que de conformidad con lo dispuesto en los artículos 58 y 64 del Reglamento General de Contratación del Estado, aprobado por el Decreto 3410/1.975, se manifiesta que el presente Proyecto de construcción se refiere a una obra completa en el sentido expuesto en dichos artículos, habiéndose justificado debidamente las soluciones adoptadas y definido las obras con el detalle necesario para llevar a cabo su ejecución, siendo por tanto susceptible de ser entregada al uso general.

Dadas las características del Proyecto, y según el artículo 13, punto 3 de la Ley 9/2017 de 8 de noviembre, de Contratos del Sector Público, se considera como obra completa.

### **1.13. ACTA DE REPLANTEO**

La firma del acta de replanteo tendrá un **plazo de 15 días desde la fecha de adjudicación definitiva**, o el plazo que estime el órgano de adjudicación.

### **1.14. PLAZO DE GARANTIA**

El **plazo de garantía será de 1 año** a partir de la fecha **del acta de recepción DEFINITIVA** de la obra.



### **1.15. CLASIFICACIÓN DEL CONTRATISTA**

En base a Ley 9/2017, de 8 de noviembre, de Contratos del Sector Público, Subsección 4ª "Clasificación de las empresas", art. 77." Exigencias y efectos de la clasificación", apartado 1ª. "Para los contratos de obras cuyo valor estimado sea igual o superior a 500.000 euros, será requisito indispensable que el empresario se encuentre debidamente clasificado como contratista de obras de los poderes adjudicadores (...)", así como el Real Decreto 1098/2001 de 12 de Octubre, por el que se aprueba el Reglamento general de la Ley de contratos de las Administraciones Públicas, en cuanto al Capítulo II "De la clasificación y registro de empresas", Sección 1ª Clasificación de empresas contratistas de obras, art. 25 Grupos y subgrupos de aplicación para la clasificación de empresas en los contratos de obras, a los efectos previstos en el art. 25 de la Ley 2/2000, así como los arts. siguientes de la misma sección 1ª de este texto reglamentario.

En función de las características de la obra y su presupuesto, ***NO es necesaria la exigencia de clasificación.***

Según lo dispuesto en la Ley 9/2017, de 8 de noviembre, de Contratos del Sector Público, Capítulo II Revisión de precios en los contratos de las entidades del sector público, artículos. 103 al 105.

FORMULA POLINÓMICA A EFECTOS DE REVISIÓN DE PRECIOS corresponde a:

**NO procede (plazo de ejecución inferior a un año)**

### **1.16. PRESUPUESTO**

El **PRESUPUESTO DE EJECUCIÓN MATERIAL asciende** a la cantidad de SESENTA Y SIETE MIL SEISCIENTOS SETENTA Y NUEVE CON NOVENTA Y CINCO CENTIMOS DE EUROS (**67.679,95 €**).



El **PRESUPUESTO BASE DE LICITACIÓN asciende** a la cantidad de OCHENTA MIL QUINIENTOS TREINTA Y NUEVE CON CATORCE CENTIMOS DE EUROS (**80.539,14 €**)

El **PRESUPUESTO CONTRATA asciende** a la cantidad de NOVENTA Y SIETE MIL CUATROCIENTOS CINCUENTA Y DOS CON TREINTA Y SEIS CENTIMOS DE EUROS (**97.452,36 €**)

### 1.17. CONCLUSIÓN

Cabe decir que lo redactado en este documento tiene carácter contractual. Con los datos expuestos y los planos adjuntos, considera el técnico que suscribe que las características de las obras proyectadas se encuentran totalmente detalladas para ser ejecutadas.

Y para que así conste firmo la presente, en Borox, abril de 2.022.

**JIMENEZ LEYENDA ANA - DNI 53139741N**  
Firmado digitalmente por JIMENEZ LEYENDA ANA - DNI 53139741N  
Fecha: 2022.04.06 13:51:45 +02'00'

**ANA BELEN JIMÉNEZ LEYENDA**  
**INGENIERO TÉCNICO DE OBRAS PÚBLICAS**  
**Ingeniero Técnico Municipal**  
Colegiado Núm.: 17.638



## **ANEJOS A LA MEMORIA**





## DOCUMENTACION FOTOGRAFICA





**CL GRAVELONES**



**CL GRAVELONES**





## CL HIDALGOS





## CL HIDALGOS





## CL HIDALGOS





## CL YUNCOS





## CL YUNCOS





REDMI NOTE 8 PRO  
AI QUAD CAMERA



**CL YUNCOS**



● ○ REDMI NOTE 8 PRO  
AI QUAD CAMERA



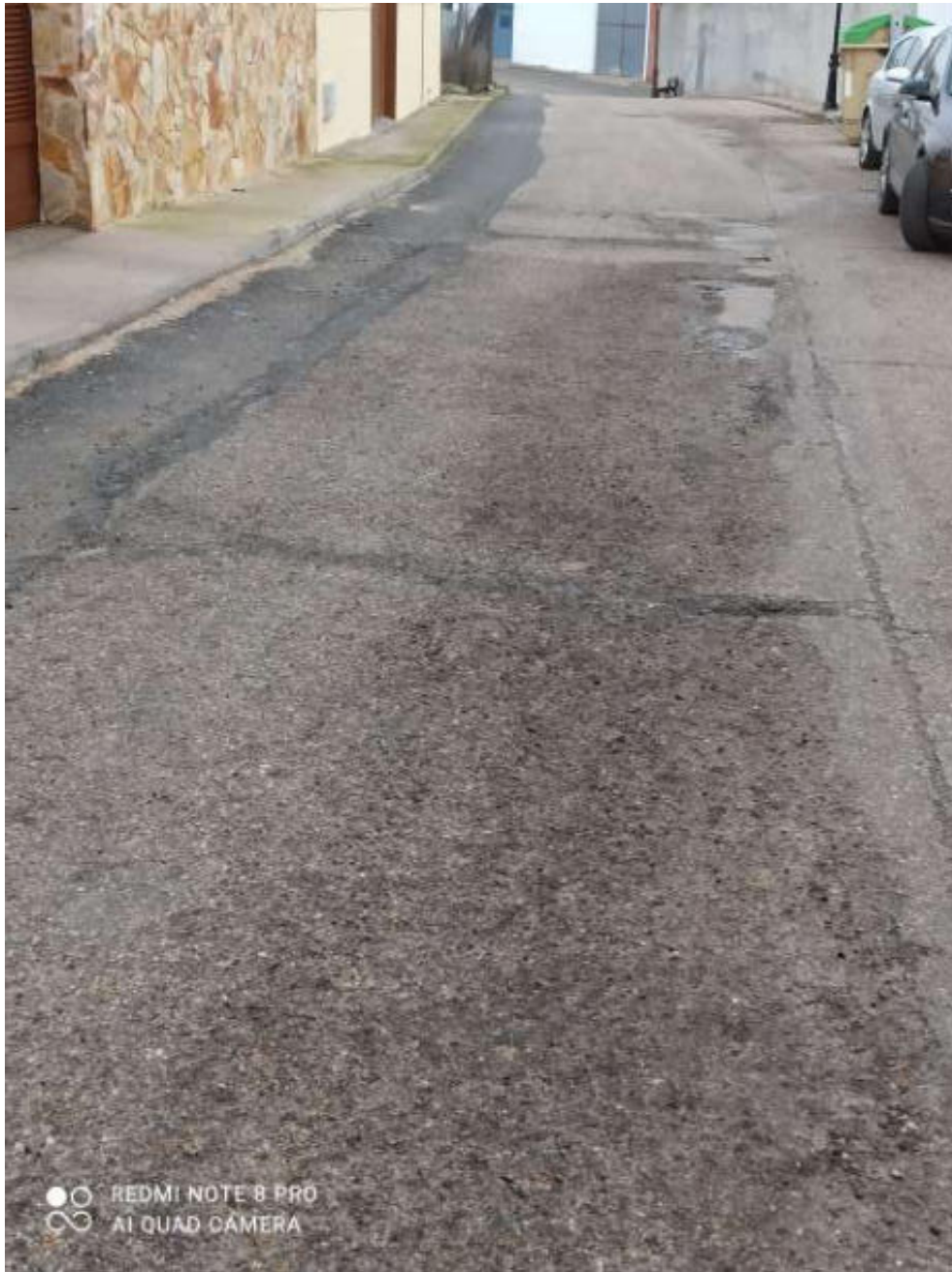

REDMI NOTE 8 PRO  
AI QUAD CAMERA



**CL ZOJA**





## CL ZOJA









## CL PINA











## CONTROL DE CALIDAD







## **INDICE**

### **PROGRAMA DE CONTROL DE CALIDAD**

#### ***Control de recepción***

- Control de la documentación de los suministros
- Control de la recepción mediante distintivos de calidad y evaluaciones de idoneidad técnica
- Recepción mediante ensayos

#### ***Control de ejecución de la obra***

#### ***Control de la obra terminada***

#### ***Documentación del seguimiento de la obra***

### **NORMATIVA APLICABLE**

### **ENSAYOS DE CONTROL DE CALIDAD**

### **PRESUPUESTO**

### **CONCLUSIÓN**





## PROGRAMA DE CONTROL DE CALIDAD

### *Control de recepción*

Tiene por objeto comprobar que las características técnicas de los productos, equipos y sistemas suministrados satisfacen lo exigido en el proyecto.

Este control comprenderá:

- El control de la documentación de los suministros.
- El control mediante distintivos de calidad o evaluaciones técnicas de idoneidad.
- El control mediante ensayos.
- Control de la documentación de los suministros

Los suministradores entregarán al constructor, quien los facilitará al director de la Ejecución, los documentos de identificación del producto exigidos por la normativa de obligado cumplimiento y, en su caso por el proyecto o por la Dirección Facultativa. Esta documentación comprenderá, al menos, los siguientes documentos:

Los documentos de origen, hoja de suministro y etiquetado.

Los certificados de garantía del fabricante, firmado por persona física.

Los documentos de conformidad o autorizaciones administrativas exigidas reglamentariamente, incluida la documentación correspondiente al mercado CE de los productos de construcción, cuando sea pertinente, de acuerdo con las disposiciones que sean transposición de las Directivas Europeas que afecten a los productos suministrados.



Control de la recepción mediante distintivos de calidad y evaluaciones de idoneidad técnica

El suministrador proporcionará la documentación precisa sobre:

Los distintivos de calidad que ostenten los productos, equipos o sistemas suministrados, que aseguren las características técnicas de los mismos exigidas en el proyecto y documentará, en su caso, el reconocimiento oficial del distintivo. Las evaluaciones técnicas de idoneidad para el uso previsto de productos, equipos y sistemas innovadores, así como del mantenimiento de sus características técnicas.

El director de la Ejecución de la obra verificará que esta documentación es suficiente para la aceptación de los productos, equipos y sistemas amparados por ella.

#### Recepción mediante ensayos

Para verificar el cumplimiento de la normativa puede ser necesario, en determinados casos, realizar ensayos y pruebas sobre algunos productos, según lo establecido en la reglamentación vigente, o bien especificados en el proyecto y ordenados por la Dirección Facultativa.

#### ***Control de ejecución de la obra***

Durante la construcción, el director de la Ejecución de la obra controlará la ejecución de cada unidad de obra verificando su replanteo, los materiales que se utilicen, la correcta ejecución y la disposición de los elementos constructivos y de las instalaciones, así como las verificaciones y demás controles a realizar para comprobar su conformidad con lo indicado en el proyecto, la legislación aplicable,



las normas de buena práctica constructiva y las instrucciones de la Dirección Facultativa. En la recepción de la obra ejecutada puede tenerse en cuenta las certificaciones de conformidad que ostenten los agentes que intervienen, así como las verificaciones que, en su caso, realicen las entidades de control de calidad.

Se comprobará que se han adoptado las medidas necesarias para asegurar la compatibilidad de los diferentes productos, elementos y sistemas constructivos.

En el control de ejecución de la obra se han adoptado las medidas necesarias para asegurar la compatibilidad entre los diferentes productos, equipos y sistemas innovadores.

### ***Control de la obra terminada***

En la obra terminada deben realizarse, además de las que puedan establecerse con carácter voluntario, las comprobaciones y pruebas de servicio previstas en el proyecto u ordenadas por la Dirección Facultativa y las exigidas por la legislación aplicable.

### ***Documentación del seguimiento de la obra***

Documentación exigida reglamentariamente:

- Libro de Órdenes y Asistencias de acuerdo con lo previsto en el Decreto 461/1971, de 11 de marzo. En él se consignarán las instrucciones de la Dirección Facultativa de la obra propias de sus funciones y obligaciones.



- Libro de Incidencias y materia de seguridad y salud, según el Real Decreto 1627/1997, de 24 de octubre. Se desarrollará conforme la legislación específica de Seguridad y Salud.
- El proyecto, sus anejos y modificaciones, debidamente autorizados por el director de la obra.
- La licencia de obras, la apertura del centro de trabajo.

Documentación del control de la obra:

El control de calidad de las obras realizado incluirá el mencionado control de recepción de productos, los controles de ejecución y de la obra terminada.

Para ello:

El director de la Ejecución de la obra recopilará la documentación del control realizado, verificando que es conforme con lo establecido con el proyecto, sus anejos y modificaciones.

El constructor recabará de los suministradores de productos y facilitará al director de la Obra y al director de la Ejecución de la obra la documentación de los productos anteriormente señalada, así como sus instrucciones de uso y mantenimiento, y las garantías correspondientes cuando proceda.

La documentación de calidad preparada por el constructor sobre cada una de las unidades de obra podrá servir, si así lo autorizara el director de la Ejecución de la Obra, como parte del control de calidad de la obra.



#### Certificado final de obra:

En el certificado final de obra, el director de la Ejecución de la obra certificará haber dirigido la ejecución material de las obras y controlado cuantitativa y cualitativamente la construcción y la calidad de lo edificado de acuerdo con el proyecto, la documentación técnica que lo desarrolla y las normas de la buena construcción.

El director de la obra certificará que la obra ha sido realizada bajo su dirección, de conformidad con el proyecto objeto de la licencia y la documentación técnica que lo complementa, hallándose dispuesta para su adecuada utilización con arreglo a las instrucciones de uso y mantenimiento.

Al certificado final de obra se le unirán como anejos los siguientes documentos:

Descripción de las modificaciones que, con la conformidad del promotor, se hubiesen introducido durante la obra, haciendo constar su compatibilidad con las condiciones de la licencia.

Relación de los controles realizados durante la ejecución de la obra y sus resultados.

#### **NORMATIVA APLICABLE**

- Pliego de Condiciones Generales para la Contratación de Obras Públicas del 13 de marzo de 1.973 y modificaciones posteriores.
- Pliego de Prescripciones Técnicas Generales para las obras de carreteras y puentes (P.G. 4 de 21 de enero de 1.988).



- Pliego de Prescripciones Técnicas Generales para tuberías de abastecimiento de aguas (O.M. del 28 de Julio de 1974).
- Código Técnico de la Edificación (B.O.E. 28/03/2006).
- Ley de Accesibilidad y Supresión de Barreras (BOCYL 1/07/1998).
- Reglamento de Accesibilidad y Supresión de Barreras (BOCYL 4/09/2001).
- Ley de Igualdad de oportunidades, no discriminación y accesibilidad universal de las personas con discapacidad (B.O.E. 3/12/2003)
- Instrucción para la recepción de cementos (RC-08) (B.O.E. 19/06/2008)
- Instrucción para el proyecto y ejecución de obras de hormigón en masa o armado (EHE).
- Real Decreto 842/2002, de 2 de agosto, por el que se aprueba el Reglamento Electrotécnico para Baja Tensión. (B.O.E. 18/9/2002).
- Pliego de Prescripciones Técnicas Generales para tuberías de saneamiento de poblaciones, aprobado por O.M. de 15 de septiembre de 1986 (B.O.E. 23/09/1986).
- Normas Tecnológicas de la Edificación del Ministerio de Obras Públicas y urbanismo.
- Pliego General de Condiciones Facultativas para la fabricación, transporte y montaje de las tuberías de hormigón de la Asociación Técnica de Derivados del Cemento.



- Normas ASTM C76, C361, C443, C478, C506, C655, C789, C877 Y C923, para tuberías de hormigón en masa y armado.
- Normas ISO 2532 y NF-A-48.802 para tuberías de fundición dúctil.
- Normas UNE-53131, 53131 para tuberías de polietileno.
- Instrucción de normas UNE de aplicación en el Ministerio de Obras Públicas y Urbanismo.
- Norma 6.1-IC. Secciones de firme, de la Instrucción de carreteras.
- PG-3. Pliego de Prescripciones técnicas generales para obras de carreteras y puentes de la Dirección General de Carreteras.

## ENSAYOS DE CONTROL DE CALIDAD

El programa de ensayos mínimos que garanticen las características y requisitos que deben cumplir los materiales y unidades que intervienen en la obra será aprobado por la Dirección de la Obra antes del comienzo de los trabajos, destinándose para mencionados ensayos una partida alzada, correspondiente al 1 % del Presupuesto de Ejecución Material de la obra.

## PRESUPUESTO

El presupuesto correspondiente al capítulo de Control de Calidad de la obra forma parte del presupuesto general de la obra como un capítulo independiente, y corresponde aproximadamente a **1% del PEM de las obras**.





## CONCLUSIÓN

Con los datos expuestos y los planos adjuntos, considera el técnico que suscribe que las características de las obras proyectadas se encuentran totalmente detalladas para ser ejecutadas.

Y para que así conste firmo la presente, en Borox, abril de 2.022.

**JIMENEZ  
LEYENDA**

Firmado  
digitalmente por  
JIMENEZ LEYENDA  
ANA - DNI  
53139741N

**ANA BELEN JIMÉNEZ LEYENDA**  
**INGENIERO TÉCNICO DE OBRAS PÚBLICAS**  
**Ingeniero Técnico Municipal**

Fecha: 2022.04.06  
13:52:48 +02'00'

Colegiado Núm.: 17.638





## GESTIÓN DE RESIDUOS





## **INDICE**

### **ESTUDIO DE GESTIÓN DE RESIDUOS SEGÚN R. DECRETO 105/2008**

#### **1. INTRODUCCIÓN**

#### **2. DEFINICIONES**

#### **3. MEDIDAS DE PREVENCIÓN DE RESIDUOS**

- Prevención en Tareas de Derribo
- Prevención en la Adquisición de Materiales
- Prevención en Puesta en Obra
- Prevención en el Almacenamiento en Obra

#### **4. IDENTIFICACIÓN DE LOS RESIDUOS A GENERAR**

#### **5. ESTIMACIÓN DE LA CANTIDAD DE RESIDUO A GENERAR**

#### **6. SEPARACIÓN DE RESIDUOS**

#### **7. MEDIDAS PARA LA SEPARACIÓN EN OBRA**

#### **8. DESTINO FINAL**

#### **9. PRESCRIPCIONES DEL PLIEGO SOBRE RESIDUOS**

- Obligaciones Agentes Intervinientes
- Derribo y Demolición
- Gestión de residuos
- Separación
- Documentación
- Normativa

#### **10. PRESUPUESTO**



## ESTUDIO DE GESTIÓN DE RESIDUOS SEGÚN REAL DECRETO 105/2008

### 1. INTRODUCCIÓN

Se redacta este Estudio de Gestión de Residuos de Construcción y Demolición en cumplimiento del Real Decreto 105/2008, de 1 de febrero, por el que se regula la producción y gestión de los residuos de construcción y demolición la de incluir en proyecto de ejecución un Estudio de Gestión de Residuos de Construcción y Demolición que refleje cómo se llevará a cabo las obligaciones que le incumban en relación con los residuos de construcción y demolición que se vayan a producir en la obra.

En base a este Estudio, el poseedor de residuos redactará un plan que será aprobado por la Dirección Facultativa y aceptado por la propiedad, pasando a formar parte de los documentos contractuales de la obra.

Este Estudio de Gestión de Residuos cuenta con el siguiente contenido:

Estimación de la **CANTIDAD**, expresada en toneladas y en metros cúbicos, de los residuos de construcción y demolición que se generarán en la obra, codificados con arreglo a la lista europea de residuos publicada por Orden MAM/304/2002, por la que se publican las operaciones de valoración y eliminación de residuos y la lista europea de residuos.

Relación de **MEDIDAS para la PREVENCIÓN** de residuos en la obra objeto del proyecto.

Las operaciones de **REUTILIZACIÓN, VALORACIÓN o ELIMINACIÓN** a que se destinarán los residuos que se generarán en la obra.



Las **MEDIDAS para la SEPARACIÓN** de los residuos en obra, en particular, para el cumplimiento por parte del poseedor de los residuos, de la obligación de separación establecida en el artículo 5 del citado Real Decreto 105/2008.

Las prescripciones del **PLIEGO de PRESCRIPCIONES** técnicas particulares del proyecto, en relación con el almacenamiento, manejo, separación y, en su caso, otras operaciones de gestión de los residuos de construcción y demolición dentro de la obra.

Una **VALORACIÓN** del coste previsto de la gestión de los residuos de construcción y demolición que formará parte del presupuesto del proyecto en capítulo independiente.

Algunas de las ventajas asociadas al desarrollo de estrategias de prevención de residuos de la construcción son:

- Minimización de la cantidad de residuos que deben gestionarse en destino (planta de transferencia, planta de valorización y depósito controlado).
- Ahorro de materiales de la construcción de origen natural.
- Menor número de desplazamientos para el transporte de estos residuos desde la obra hasta la instalación de gestión y, por lo tanto, menor contaminación atmosférica y acústica en el medio.
- Mayor control sobre determinados residuos peligrosos, como el amianto, que implican riesgos para el medio ambiente y la salud de las personas.

En su caso, un **INVENTARIO** de los **RESIDUOS PELIGROSOS** que se generarán.



## **DATOS DE LA OBRA**

**Proyecto:** PROYECTO DE RENOVACIÓN DE PAVIMENTO EN CALLES DEL MUNICIPIO DE BOROX.

**Dirección:** Calles Gravelones, Hidalgos, Castillo Mahul, Yuncos, Zoja, Pina y Cárcel Vieja.

Localidad: Borox

Provincia: Toledo.

**Promotor:** Excmo. Ayuntamiento de Borox (Toledo)

## **2. DEFINICIONES**

Se incluye este apartado de definiciones con el fin de facilitar el entendimiento dentro del ámbito de la gestión de residuos en las obras de construcción y demolición.

**Residuo:** Según la Ley 22/2011 se define residuo a cualquier sustancia u objeto que su poseedor deseche o que tenga la intención u obligación de desechar.

**Residuo peligroso:** Son materias que en cualquier estado físico o químico contienen elementos o sustancias que pueden representar un peligro para el medio ambiente, la salud humana o los recursos naturales. En última instancia, se consideran residuos peligrosos los que presentan una o varias características peligrosas enumeradas en el anexo III de la Ley 22/2011 de Residuos, y aquél que pueda aprobar el Gobierno de conformidad con lo establecido en la normativa europea o en los convenios internacionales de la materia que sean de aplicación, así como los recipiente y envases que los hayan contenido.

**Residuos no peligrosos:** Todos aquellos residuos no catalogados como tales según la definición anterior.



**Residuo inerte:** Aquel residuo No peligroso que no experimenta transformaciones físicas, químicas o biológicas significativas, no es soluble ni combustible, ni reacciona física ni químicamente, ni de ninguna otra manera, no es biodegradable, no afecta negativamente a otras materias con las cuales entra en contacto de forma que pueda dar lugar a contaminación del medio ambiente o perjudicar a la salud humana. La lixivialidad total, el contenido de contaminantes del residuo y la ecotoxicidad del lixiviado deberán ser insignificantes y en particular no deberán suponer un riesgo para la calidad de las aguas superficiales o subterráneas

**Código LER:** Código de 6 dígitos para identificar un residuo según la Orden MAM/304/2002.

**Productor de residuos:** La persona física o jurídica titular de la licencia urbanística en una obra de construcción o demolición; en aquellas obras que no precisen licencia urbanística, tendrá consideración de productor de residuos la persona física o jurídica titular del bien inmueble objeto de una obra de construcción o demolición.

**Poseedor de residuos de construcción y demolición:** La persona física o jurídica que tenga en su poder los residuos de construcción y demolición y que no ostente la condición de gestor de residuos. En todo caso, tendrá la consideración de poseedor la persona física o jurídica que ejecute la obra de construcción o demolición, tales como el constructor, los subcontratistas o los trabajadores autónomos. En todo caso, no tendrán la consideración de poseedor de residuos de construcción y demolición los trabajadores por cuenta ajena.

**Volumen aparente:** Volumen total de la masa de residuos en obra, espacio que ocupan sin compactar con los espacios vacíos que quedan incluidos entre medio. En última instancia, el volumen que realmente ocupan en obra.



**Volumen real:** Volumen de la masa de los residuos sin contar espacios vacíos, es decir, entendiendo una teórica masa compactada de los mismos.

**Gestor de residuos:** La persona o entidad pública o privada que realice cualquiera de las operaciones que componen la gestión de los residuos, sea o no el productor de los mismos. Han de estar autorizados o registrados por el organismo autonómico correspondiente.

**Destino final:** Cualquiera de las operaciones de valoración o eliminación de residuos enumeradas en la "Orden MAM/304/2002 por la que se publican las operaciones de valoración y eliminación de residuos y la lista europea de residuos".

**Reutilización:** El empleo de un producto usado para el mismo fin para el que fue diseñado originariamente.

**Reciclado:** La transformación de los residuos, dentro de un proceso de producción para su fin inicial o para otros fines, incluido el compostaje y la biometanización, pero no la incineración con recuperación de energía.

**Valoración:** Todo procedimiento que permita el aprovechamiento de los recursos contenidos en los residuos sin poner en peligro la salud humana y sin utilizar métodos que puedan causar perjuicios al medio ambiente.

**Eliminación:** Todo procedimiento dirigido, bien al vertido de los residuos o bien a su destrucción, total o parcial, realizado sin poner en peligro la salud humana y sin utilizar métodos que puedan causar perjuicios para el medio ambiente.





### **3. MEDIDAS DE PREVENCIÓN DE RESIDUOS**

#### ***Prevención en Tareas de Derribo***

En la medida de lo posible, cualquier tarea de derribo se realizará empleando técnicas de deconstrucción selectiva y de desmontaje con el fin de favorecer la reutilización, el reciclado y la valoración de los residuos.

Como norma general, el derribo se iniciará con los residuos peligrosos, posteriormente los residuos destinados a reutilización, tras ellos los que se valoricen y finalmente los que se depositarán en vertedero.

#### ***Prevención en la Adquisición de Materiales***

La adquisición de materiales se realizará ajustando la cantidad a las mediciones reales de obra, ajustando a máximo las mismas para evitar la aparición de excedentes de material al final de la obra.

Se requerirá a las empresas suministradoras que reduzcan al máximo la cantidad y el volumen de embalajes priorizando aquellos que minimizan los mismos.

Se primará la adquisición de materiales reciclables frente a otros de mismas prestaciones, pero de difícil o imposible reciclado.

Se mantendrá un inventario de productos excedentes para la posible utilización en otras obras.



Se realizará un plan de entrega de los materiales en el que se detalle para cada uno de ellos la cantidad, fecha de llegada a obra, lugar y forma de almacenaje en obra, gestión de excedentes y en su caso gestión de residuos.

Aquellos envases o soportes de materiales que puedan ser utilizados como los palets, se evitará su deterioro y se devolverán al proveedor.

Se incluirá en los contratos de suministro una cláusula de penalización a los proveedores que generen en obra más residuos de los previstos y que se puedan imputar a una mala gestión.

Se intentará adquirir productos en módulo de elementos constructivos en los que van a ser colocados para evitar retallos.

### ***Prevención en Puesta en Obra***

Se optimizará el empleo de materiales en obra evitando la sobredosificación o la ejecución con derroche de material especialmente de aquellos con mayor incidencia en la generación de residuos.

Los materiales prefabricados, por lo general, optimizan especialmente el empleo de materiales y la generación de residuos por lo que se favorecerá su empleo.

En la puesta en obra de materiales se intentará realizar los diversos elementos a módulo del tamaño de las piezas que lo componen para evitar desperdicio de material.



Se vaciarán por completo los recipientes que contengan los productos antes de su limpieza o eliminación, especialmente si se trata de residuos peligrosos.

En la medida de lo posible se favorecerá la elaboración de productos en taller frente a los realizados en la propia obra que habitualmente generarán mayor cantidad de residuos.

Se primará el empleo de elementos desmontables o reutilizables frente a otros de similares prestaciones no reutilizables.

Se agotará la vida útil de los medios auxiliares propiciando su reutilización en el mayor número de obras para lo que se extremarán las medidas de mantenimiento.

Todo personal involucrado en la obra dispondrá de los conocimientos mínimos de prevención de residuos y correcta gestión de ellos.

Se incluirá en los contratos con subcontratas una cláusula de penalización por la que se desincentivará la generación de más residuos de los previsible por una mala gestión de los mismos.

### ***Prevención en el Almacenamiento en Obra***

Se realizará un almacenamiento correcto de todos los acopios, evitando que se produzcan derrames, mezclas entre materiales, exposición a inclemencias meteorológicas, roturas de envases o materiales, etc.

Se extremarán los cuidados para evitar alcanzar la caducidad de los productos in agotar su consumo.



Los responsables del acopio de materiales en obra conocerán las condiciones de almacenamiento, caducidad y conservación especificadas por el fabricante o suministrador para todos los materiales que se recepcionen en obra.

En los procesos de carga y descarga de materiales en la zona de acopio o almacén y en su carga para puesta en obra se producen percances con el material que convierten en residuos productos en perfecto estado. Es por ello que se extremarán las precauciones en estos procesos de manipulado.

Se realizará un plan de inspecciones periódicas de materiales, productos y residuos acopiados o almacenados para garantizar que se mantiene en las debidas condiciones.

#### 4. IDENTIFICACIÓN DE LOS RESIDUOS A GENERAR

##### *ESTIMACIÓN DE LA CANTIDAD DE LOS RESIDUOS DE CONSTRUCCIÓN Y DEMOLICIÓN GENERADOS EN LA OBRA*

Para este proyecto, se ha realizado una estimación de los residuos que se generarán en la obra tomando como referencia obras de similares características y la definición de diversos tipos de actividades y unidades de obra.

<b>Estimación de residuos de construcción de Obra civil</b>	<b>Cantidad estimada</b>
Estimación de residuos procedentes de demolición de pavimento de ASFALTO y transporte a planta de reciclaje.	158,52 m3 Calle Baler, Manuel Valdés y Lepanto

**(Codificados con arreglo a la Lista Europea de Residuos publicada por Orden MAM/304/2002 de 8 de febrero o sus modificaciones posteriores)**



Se define como Residuo de construcción y demolición: cualquier sustancia u objeto que, cumpliendo la definición de "Residuo" incluida en el artículo 3.a) de la Ley 10/1998, de 21 de abril, se genere en una obra de construcción o demolición.

Los residuos de construcción y demolición se clasifican en:

Residuos de construcción y demolición de **Nivel I**: Residuos generados por el desarrollo de las obras de infraestructura de ámbito local o supramunicipal contenidas en los diferentes planes de actuación urbanística o planes de desarrollo de carácter regional, siendo resultado de los excedentes de excavación de los movimientos de tierra generados en el transcurso de dichas obras. Se trata, por tanto, de las tierras y materiales pétreos, no contaminados, procedentes de la excavación.

Residuos de construcción y demolición de **Nivel II**: Residuos generados principalmente en las actividades propias del sector de la construcción, de la demolición, de la reparación domiciliaria y de la implantación de servicios (abastecimiento y saneamiento, telecomunicaciones, suministro eléctrico, gasificación y otros).

Los residuos de demolición y construcción que se generan en la obra los clasificaremos es los siguientes tipos:

- **TIERRAS y MATERIALES PÉTREOS** no contaminados. Procedentes de los trabajos de movimiento de tierras. No se consideran residuos siempre y cuando pueda acreditarse de forma fehaciente su destino y reutilización.

**RCD** de distinta naturaleza:



o Pétreo: hormigón, restos de áridos, cortes de ladrillo, restos de mortero etc.

o No pétreo: Vidrio, plástico, metal, Papel y cartón, restos de cartón-yeso, etc.

■ RESIDUOS PELIGROSOS

■ OTROS RESIDUOS

Los residuos a generados serán tan solo los marcados a continuación de la Lista Europea establecida en la Orden MAM/304/2002. No se considerarán incluidos en el cómputo general los materiales que no superen 1m<sup>3</sup> de aporte y no sean considerados peligrosos y requieran por tanto un tratamiento especial.

## 5. ESTIMACIÓN DE LA CANTIDAD DE RESIDUO A GENERAR

(En toneladas y metros cúbicos)

Dadas las características de la obra: "Proyecto de pavimentación de calles del Casco Urbano de Borox" y teniendo en cuenta la experiencia contrastada en este tipo de obras se ha procedido a realizar la siguiente estimación:

Sabiendo que la densidad de un material es la masa por unidad de volumen del mismo, obtendremos el volumen de residuos generados en la obra, partiendo del valor de la densidad de cada uno de los materiales que intervienen como residuos:

Densidad aparente Asfalto = 1,1 Tn/m<sup>3</sup>

Densidad aparente Asfalto = 1.100 Kg/m<sup>3</sup>



<b>RCDs Nivel II</b>				
<b>RCD: Naturaleza no pétreo</b>				
<b>Código (LER)</b>	<b>Material según la Orden Ministerial</b>	<b>Densidad Aparente (Tn/m3)</b>	<b>Peso (Tn)</b>	<b>Volumen (m3)</b>
17 03 02	Asfalto. Mezclas bituminosas distintas de las especificaciones en el código 17 03 01	<b>1,10</b>	<b>174,37</b>	<b>158,52</b>

## 6. SEPARACIÓN DE RESIDUOS

Según el Real Decreto 105/2008 que regula la producción y gestión de los residuos de construcción y demolición, estos residuos deberán separarse en las siguientes fracciones, cuando, de forma individualizada para cada una de dichas fracciones, la cantidad prevista de generación para el total de la obra supere las siguientes cantidades:

### Descripción Cantidad

Hormigón 80 t.

Ladrillo, tejas, cerámicos 40 t.

Metal 2 t.

Madera 1 t.

Vidrio 1 t.

Plástico 0,5 t.

Papel y cartón 0,5 t.

Dadas las características singulares de la obra que nos ocupa, no se superan las cantidades indicadas, establecidas en el Real Decreto.



## 7. MEDIDAS PARA LA SEPARACIÓN EN OBRA

No obstante, con el objeto de conseguir una mejor gestión de los residuos generados en la obra de manera que se facilite su reutilización, reciclaje o valoración y para asegurar las condiciones de higiene y seguridad requeridas en el artículo 5.4 del Real Decreto 105/2008 que regula la producción y gestión de los residuos de construcción y demolición se tomarán las siguientes medidas:

- Las zonas de obra destinadas al almacenaje de residuos quedarán convenientemente señalizadas para cada fracción se dispondrá de un cartel señalizador que indique el tipo de residuo que se recoge.
- Todos los envases que lleven residuos deben estar claramente identificados, indicando en todo momento el nombre del residuo, código LER, nombre y dirección de poseedor y el pictograma de peligro en su caso.
- Los residuos se depositarán en las zonas acondicionadas para ellos conforme se vayan generando.
- Los residuos se almacenarán en las zonas acondicionadas para ellos conforme se vayan generando.
- Los residuos se almacenarán en contenedores adecuados tanto en número como en volumen evitando en todo caso la sobrecarga de los contenedores por encima de sus capacidades límite.
- Los contenedores situados próximos a lugares de acceso público se protegerán fuera de los horarios de obra con lonas o similares para evitar vertidos descontrolados por parte de terceros que puedan provocar su mezcla o contaminación.





## 8. DESTINO FINAL

Se detalla a continuación el destino final de todos los residuos de la obra, excluidos los reutilizados, agrupados según las fracciones que se generarán en base a criterios de separación diseñados en puntos anteriores de este mismo documento.

Todos los elementos que provienen de la demolición y que no serán reutilizados in situ se consideran residuos.

Los principales destinos finales contemplados son: vertido, valoración, reciclado o envío a gestor autorizado.

Código LER	Descripción del Residuo	Peso (Tn)	Tratamiento	Destino
17 03 02	Mezclas bituminosas. Demolición de viales.	<b>174,37</b>	Reutilización en planta	Planta Reciclaje

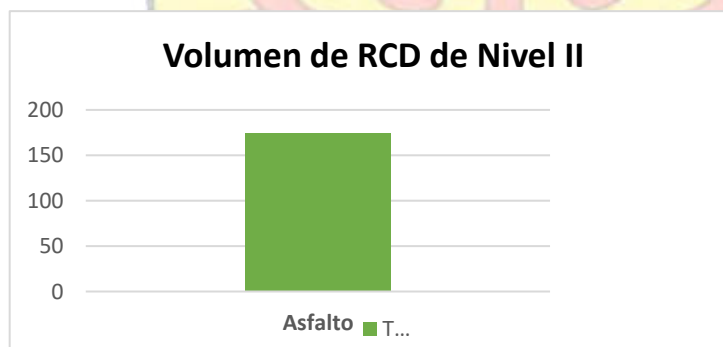



### **Operaciones de reutilización, valorización o eliminación a que se destinarán los residuos que se generarán en la obra.**

Los residuos que se vayan a depositar en un vertedero, independientemente de su clase, deberán cumplir con los criterios de admisión que se desarrollen reglamentariamente.

En concreto, quedan prohibidas las siguientes actividades:

- El abandono y vertido incontrolado de los residuos de construcción y demolición, así como el depósito en vertedero de dichos residuos sin que hayan sido sometidos a la correspondiente operación de tratamiento previo, con las excepciones previstas en el artículo 15 y en la disposición adicional octava de este decreto.
- La eliminación total o parcial de los residuos de construcción y demolición que no estén debidamente autorizadas, y especialmente, la eliminación de estos residuos, independientemente de su estado, que se lleve a cabo mediante la incineración incontrolada o sin haberse realizado una selección y clasificación previa de los mismos.
- La mezcla de cualquier clase de residuos de construcción y demolición que dificulte su correcta gestión.

Se prohíbe el depósito en vertedero de residuos de construcción y demolición que no hayan sido sometidos a alguna operación de tratamiento previo.

La anterior prohibición no se aplicará a los residuos inertes cuyo tratamiento sea técnicamente inviable ni a los residuos de construcción y demolición cuyo tratamiento no contribuya a los objetivos establecidos en el



artículo 1 del R. D. 105/2008., ni a reducir los peligros para la salud humana o el medio ambiente.

## **9. PRESCRIPCIONES DEL PLIEGO SOBRE RESIDUOS**

### **Con carácter General:**

Prescripciones a incluir en el pliego de prescripciones técnicas del proyecto, en relación con el almacenamiento, manejo y, en su caso, otras operaciones de gestión de los residuos de construcción y demolición en obra:

Gestión de residuos según RD 105/2008, realizándose su identificación con arreglo a la Lista Europea de Residuos publicada por Orden MAM/304/2002 de 8 de febrero o sus modificaciones posteriores.

LEY 22/2011, de residuos y suelos contaminados.

Es obligación del Contratista mantener limpias las obras y sus alrededores tanto de escombros como de materiales sobrantes, retirar las instalaciones provisionales que no sean necesarias, así como ejecutar todos los trabajos y adoptar las medidas que sean apropiadas para que la obra presente buen aspecto.

### **Con carácter Particular:**

Los residuos no deberán exceder en ningún caso los límites de ocupación de las obras.

Toda la gestión (transporte, uso y retirada) de los residuos deberá cumplir con la normativa existente al efecto, debiendo llevarse a cabo un control de dicho cumplimiento.



Durante las obras, especialmente en épocas secas, se efectuarán riegos periódicos, tanto en los caminos de obra como en las instalaciones, evitando la generación de grandes cantidades de polvo.

Una vez finalizadas las obras se realizará una limpieza y retirada total de cualquier tipo de residuo presente en el área de la instalación.

Se señalarán las zonas de recogida de residuos.

El depósito temporal para RCDs valorizables (maderas, plásticos, metales, chatarra...) que se realice en contenedores o acopios, se deberá señalar y segregar del resto de residuos de un modo adecuado.

En el equipo de obra deberán establecerse los medios humanos, técnicos y procedimientos para la separación de cada tipo de RCD.

Se atenderán los criterios municipales establecidos (ordenanzas, condiciones de licencia de obras...), especialmente si obligan a la separación en origen de determinadas materias objeto de reciclaje o deposición. En este último caso se deberá asegurar por parte del contratista realizar una evaluación económica de las condiciones en las que es viable esta operación, tanto por las posibilidades reales de ejecutarla como por disponer de plantas de reciclaje o gestores de RCDs adecuados.

La Dirección de Obra será la responsable de tomar la última decisión y de su justificación ante las autoridades locales o autonómicas pertinentes.

Se deberá asegurar en la contratación de la gestión de los RCDs que el destino final (planta de reciclaje, vertedero, cantera, incineradora...) son centros con la autorización autonómica de la Consejería de Industria, Energía y Medio Ambiente, así mismo se deberá contratar sólo transportistas o gestores



autorizados por dicha Consejería e inscritos en el registro pertinente. Se llevará a cabo un control documental en el que quedarán reflejados los avales de retirada y entrega final de cada transporte de residuos.

Cuando se encomiende la separación de fracciones a un gestor autorizado, deberá emitir documentación acreditativa de que ha cumplido en nombre del poseedor de los residuos con la obligación de recogida.

La gestión tanto documental como operativa de los residuos peligrosos que se hallen en una obra de derribo o de nueva planta se regirán conforme a la legislación nacional y autonómica vigente y a los requisitos de las ordenanzas municipales. Asimismo, los residuos de carácter urbano generados en las obras (restos de comidas, envases...) serán gestionados acorde con los preceptos marcados por la legislación y autoridad municipal correspondiente.

### ***Obligaciones Agentes Intervinientes***

Además de las obligaciones previstas en la normativa aplicable, la persona física o jurídica que ejecute la obra estará obligada a presentar a la propiedad de la misma un plan que refleje cómo se llevará a cabo las obligaciones que le incumban en relación con los residuos de construcción y demolición que se vayan a producir en la obra. El plan, una vez aprobado por la Dirección Facultativa y aceptado por la propiedad, pasará a formar parte de los documentos contractuales de la obra.

El poseedor de residuos de construcción y demolición, cuando no proceda a gestionarlos por sí mismo, y sin perjuicio de los requerimientos del proyecto aprobado, estará obligado a entregarlos a un gestor de residuos o a participar en un acuerdo voluntario o convenio de colaboración para su gestión. Los residuos de construcción y demolición se destinarán preferentemente, y por este orden, a



operaciones de reutilización, reciclado o a otras formas de valoración y en última instancia de depósito en vertedero.

Según exige el Real Decreto 105/2008, que regula la producción y gestión de los residuos de construcción y demolición, el poseedor de los residuos estará obligado a sufragar los correspondientes costes de gestión de los residuos.

El productor de residuos (promotor) habrá de obtener del poseedor (contratista) la documentación acreditativa de que los residuos de construcción y demolición producidos en la obra han sido gestionados en la misma o entregados a una instalación de valoración o eliminación para su tratamiento por gestor de residuos autorizado, en los términos regulados en la normativa y, especialmente, en el plan o en sus modificaciones. Esta documentación será conservada durante cinco años.

En las obras de edificación sujetas a licencia urbanística la legislación autonómica podrá imponer al promotor (productor de residuos) la obligación de constituir una fianza, o garantía financiera equivalente, que asegure el cumplimiento de los requisitos establecidos en dicha licencia en relación con los residuos de construcción y demolición de la obra, cuyo importe se basará en el capítulo específico de gestión de residuos del presupuesto de la obra.

Todos los trabajadores intervinientes en obra han de estar formados e informados sobre el procedimiento de gestión de residuos en obra que les afecta, especialmente de aquellos aspectos relacionados con los residuos peligrosos.

### ***Gestión de residuos***

Según requiere la normativa, se prohíbe el depósito en vertedero de residuos de construcción y demolición que no hayan sido sometidos a alguna operación de tratamiento previo.



El poseedor de los residuos estará obligado, mientras se encuentre en su poder, a mantenerlos en condiciones adecuadas de higiene y seguridad, así como a evitar la mezcla de fracciones ya seleccionadas que impida o dificulte su posterior valoración o eliminación.

Se debe asegurar en la contratación de la gestión de los residuos, que el destino final o el intermedio son centros con autorización autonómica del organismo competente en la materia. Se debe contratar sólo transportista o gestores autorizados por dichos organismos e inscritos en los registros correspondientes.

Para el caso de los residuos con amianto se cumplirán los preceptos dictados por el RD 396/2006 sobre la manipulación del amianto y sus derivados.

Las tierras que puedan tener un uso posterior para jardinería o recuperación de suelos degradados, serán retiradas y almacenadas durante el menor tiempo posible, en condiciones de altura no superior a 2 metros.

El depósito temporal de los residuos se realizará en contenedores adecuados a la naturaleza y al riesgo de los residuos generados.

Dentro del programa de seguimiento del Plan de Gestión de Residuos se realizarán reuniones periódicas a las que asistirán contratistas, subcontratistas, Dirección Facultativa y cualquier otro agente afectado. En las mismas se evaluará el cumplimiento de los objetivos previstos, el grado de aplicación del Plan y la documentación generada para la justificación del mismo.

Se deberá asegurar en la contratación de la gestión de los RCDs, que el destino final (Planta de Reciclaje, Vertedero, Cantera, Incineradora, Centro de reciclaje de Plásticos/Madera, ...) sean autorizados. Así mismo se deberá



contratar sólo transportistas o gestores autorizados e inscritos en los registros correspondientes.

Se realizará un estricto control documental, de modo que los transportistas y gestores de RCDs deberán aportar los vales de cada retirada y entrega en destino final.

### ***Derribo y Demolición***

En cualquier proceso de derribo se priorizará la retirada tan pronto como sea posible de los elementos que generen residuos contaminantes y peligrosos. Si es posible, esta retirada será previa a cualquier otro trabajo.

Los elementos constructivos a desmontar que tengan como destino último la reutilización se retirará antes de proceder al derribo o desmontaje de otros elementos constructivos, todo ello para evitar su deterioro.

En la planificación de los derribos se programarán de manera consecutiva todos los trabajos de desmontaje en los que se genere idéntica tipología de residuos con el fin de facilitar los trabajos de separación.

### ***EVACUACIÓN DE RESIDUOS DE CONSTRUCCIÓN Y DEMOLICIÓN***

La limpieza de la maquinaria, repostaje de combustible y cambio de aceite se llevará a cabo, preferentemente, fuera del emplazamiento de la obra, en lugares habilitados a tal efecto.

En caso de que sea estrictamente necesario llevar a cabo alguno de las operaciones indicadas con anterioridad en el emplazamiento de la obra, se





procurará realizar en superficies pavimentadas, con objeto de prevenir un vertido accidental directo sobre el terreno.

Durante los trabajos de carga de residuos se prohibirá el acceso y permanencia de operarios en las zonas de influencia de las máquinas (palas cargadoras, camiones, etc.).

### ***CARGA Y TRANSPORTE DE RESIDUOS DE CONSTRUCCIÓN Y DEMOLICIÓN***

En caso de vertidos accidentales de combustibles, aceites, etc., se retirarán los suelos contaminados, y se almacenarán para su gestión por una empresa de residuos debidamente autorizada • Se cubrirán con mallas de luz adecuada las cajas de los camiones de transporte de tierras que deban transitar por los caminos y carreteras del entorno, con el fin de que no se produzcan emisiones de partículas en sus desplazamientos, fuera del área de actuación de las obras, que incidan en la calidad ambiental general o en el tráfico de dichos viales.

Toda la maquinaria para el transporte de residuos será manejada por personal perfectamente cualificado.

La maquinaria empleada en el transporte de residuos nunca se utilizará por encima de sus posibilidades. Se revisará y mantendrá de forma adecuada. Con condiciones climatológicas adversas se extremará la precaución y se limitará su utilización y, en caso necesario, se prohibirá su uso.

Se señalarán las zonas de acceso, recorrido y vertido.

Se cubrirán con mallas de luz adecuada las cajas de los camiones de transporte de tierras que deban transitar por los caminos y carreteras del entorno,



con el fin de que no se produzcan emisiones de partículas en sus desplazamientos, fuera del área de actuación de las obras, que incidan en la calidad ambiental general o en el tráfico de dichos viales.

Toda la maquinaria para el transporte de residuos será manejada por personal perfectamente cualificado.

La maquinaria empleada en el transporte de residuos nunca se utilizará por encima de sus posibilidades. Se revisará y mantendrá de forma adecuada. Con condiciones climatológicas adversas se extremará la precaución y se limitará su utilización y, en caso necesario, se prohibirá su uso.

Se señalarán las zonas de acceso, recorrido y vertido.

### **Separación**

El depósito temporal de residuos valorizables que se realice en contenedores o en acopios, se debe señalar y segregar del resto de residuos de un modo adecuado.

Los contenedores o envases que almacenen residuos deberán señalarse correctamente indicando el tipo de residuo, peligrosidad, y los datos del poseedor.

El responsable de la obra al que presta servicio un contenedor de residuos adoptará las medidas necesarias para evitar el depósito de residuos ajenos a la misma. Igualmente, deberá impedir la mezcla de residuos valorizables con aquellos que no lo son.

El poseedor de los residuos establecerá los medios humanos, técnicos y procedimientos de separación que se dedicarán a cada tipo de residuo generado.



Los contenedores de los residuos deberán estar pintados en colores que destaquen y contar con una banda de material reflectante. En los mismos deberá figurar, en forma visible y legible, la siguiente información del titular del contenedor: razón social, CIF, teléfono y número de inscripción en el Registro de Transportistas de Residuos.

Cuando se utilicen sacos industriales y otros elementos de contención o recipientes, se dotarán de sistemas (adhesivos, placas, etc.) que detallen la siguiente información del titular del saco: razón social, CIF, teléfono y número de inscripción en el Registro de Transportistas o Gestores de Residuos.

Los residuos generados en las casetas de obra producidos en tareas de oficina, vestuario, comedores, etc. tendrán la consideración de Residuos Sólidos Urbanos y se gestionarán como tales según estipule la normativa reguladora de dichos residuos en la ubicación de la obra.

### ***Documentación***

La entrega de los residuos de construcción y demolición a un gestor por parte del poseedor habrá de constar en documento fehaciente, en el que figure, al menos, la identificación del poseedor y del productor, la obra de procedencia y, en su caso, el número de licencia de la obra, la cantidad, expresada en toneladas o en metros cúbicos, o ambas unidades cuando sea posible, el tipo de residuos entregados, codificados con arreglo a la lista europea de residuos publicada por Orden MAM/304/2002, de 8 de febrero y la identificación del gestor de las operaciones de destino.

El poseedor de los residuos estará obligado a entregar al productor los certificados y demás documentación acreditativa de la gestión de los residuos a que se hace referencia en el Real Decreto 105/2008 que regula la producción y gestión de los residuos de construcción y demolición.



El poseedor de residuos dispondrá de documentos de aceptación de los residuos realizados por el gestor al que se le vaya a entregar el residuo.

El gestor de residuos debe extender al poseedor un certificado acreditativo de la gestión de los residuos recibidos, especificando la identificación del poseedor y del productor, la obra de procedencia y, en su caso, el número de licencia de la obra, la cantidad, expresada en toneladas o en metros cúbicos, o en ambas unidades cuando sea posible, y el tipo de residuos entregados, codificados con arreglo a la lista europea de residuos publicada por Orden MAM/304/2002.

Cuando el gestor al que el poseedor entregue los residuos de construcción y demolición efectúe únicamente operaciones de recogida, almacenamiento, transferencia o transporte, el documento de entrega deberá figurar también el gestor de valoración o de eliminación ulterior al que se destinan los residuos.

Según exige la normativa, para el traslado de residuos peligrosos se deberá remitir notificación al órgano competente de la comunidad autónoma en materia medioambiental con al menos diez días de antelación a la fecha de traslado. Si el traslado de residuos afecta a más de una provincia, dicha notificación se realizará al Ministerio de Medio Ambiente.

Para el transporte de residuos peligrosos se completará el Documento de Control y Seguimiento. Este documento se encuentra en el órgano competente en materia medioambiental de la comunidad autónoma.

El poseedor de residuos facilitará al productor acreditación fehaciente y documental que deje constancia del destino final de los residuos reutilizados. Para ello se entregará certificado con la documentación gráfica.



## **Normativa**

El presente estudio se redacta al amparo del artículo 4.1 a) del REAL DECRETO 105/2008, de 1 de febrero, por el que se regula la producción y gestión de los residuos de construcción y demolición.

A la obra objeto del presente estudio le es de aplicación el Real Decreto 105/2008, en virtud del artículo 3, por generarse residuos de construcción y demolición definidos en el artículo 3, como:

*"cualquier sustancia u objeto que, cumpliendo la definición de Residuo incluida en la legislación vigente en materia de residuos, se genere en una obra de construcción o demolición" o bien, "aquel residuo no peligroso que no experimenta transformaciones físicas, químicas o biológicas significativas, no es soluble ni combustible, ni reacciona física ni químicamente ni de ninguna otra manera, no es biodegradable, no afecta negativamente a otras materias con las cuales entra en contacto de forma que pueda dar lugar a contaminación del medio ambiente o perjudicar a la salud humana. La lixiviabilidad total, el contenido de contaminantes del residuo y la ecotoxicidad del lixiviado deberán ser insignificantes, y en particular no deberán suponer un riesgo para la calidad de las aguas superficiales o subterráneas".*

- Ley 22/2011 de 28 de julio, de Residuos y suelos contaminados.
- Real Decreto 833/1988, de 20 de julio, por el que se aprueba, el Reglamento para la ejecución de la Ley 20/1986, Básica de Residuos Tóxicos y Peligrosos.
- REAL DECRETO 1481/2001, de 27 de diciembre, por el que se regula la eliminación de residuos mediante depósito en vertedero.



- Real Decreto 782/1998, Reglamento de envases y residuos de envases.
- Real Decreto 679/2006, por el que se regula la gestión de los aceites industriales usados.

## 10.PRESUPUESTO

El presupuesto correspondiente al capítulo de Gestión de residuos de la obra forma parte del presupuesto general de la obra como un capítulo independiente, y corresponde aproximadamente a **1% del PEM de las obras.**

Y para que así conste firmo la presente, en Borox, abril de 2.022.

**JIMENEZ LEYENDA**  
Firmado digitalmente por JIMENEZ LEYENDA ANA - DNI 53139741N  
Fecha: 2022.04.06 13:54:08 +02'00'

**ANA BELEN JIMÉNEZ LEYENDA**  
INGENIERO TECNICO DE OBRAS PUBLICAS  
Ingeniero Técnico Municipal  
Colegiado Núm.: 17.638



## DOCUMENTO NÚM. 2

# PLIEGO DE CONDICIONES





**CAPITULO I.**  
**PLIEGO DE CONDICIONES**  
**GENERALES**







## CAPÍTULO I: PLIEGO DE CONDICIONES GENERALES

### 1.- OBRAS OBJETO DEL PRESENTE PROYECTO

El presente trabajo consiste en un Proyecto de Ejecución de Renovación de pavimento de las calles Gravelones, Hidalgos, Castillo Mahul, Yuncos, Zoja, Pina y Cárcel Vieja emplazadas todas en el Casco Urbano de BOROX (TOLEDO).

La zona de afección comprende los viales, Calle Hidalgos, Castillo Mahul, Yuncos y Zoja, que se encuentran pavimentadas en dos capas, hormigón más posterior capa de asfalto, ésta última capa deteriorada y agotada su vida útil, por múltiples causas, entre ellas, el último fenómeno meteorológico adverso, acontecido hace aproximadamente (1) año, en el mes de enero la Borrasca FILOMENA, cubrió de nieve a España, siendo que, el sistema de bajas presiones que atravesó nuestro país, produjo un fuerte temporal de viento, lluvias fuertes y/o persistentes y por nevadas copiosas en amplias zonas del interior peninsular, centrándose en la Comunidad de Madrid, inclusive Madrid capital, Comunidad de Castilla La Mancha, Aragón y algunas provincias de Castilla León y, que sin lugar a dudas puede ser calificada como nevada histórica, al acumular espesores de hasta 50 cm de nieve en toda la Madrid y Este de España, y posteriormente, tras desaparecer la borrasca Filomena, dio inicio una ola de frío de 1 semana de duración, que también se considera histórica por los registros alcanzados (de -16 °C hasta -20 °C dependiendo de las zonas), sufriendo un importante deterioro el pavimento de los viales por los efectos de la nieve y del hielo, acentuándose en aquellos viales que datan de mayor antigüedad y que ya, presentaban otros desperfectos previos dados por las numerosas obras de mejora o ampliación de las redes e infraestructuras públicas (saneamiento, gas natural y/o abastecimiento de agua potable) o simplemente debido al desgaste natural por el paso continuado de vehículos, estando todas las vías sin homogeneidad, impracticables sorteando cuantiosos baches de gran envergadura arrojando un peligro constante para los vehículos y peatones, se hace muy necesario la



renovación urgente de capa de asfalto para mejorar las condiciones de acceso rodado de ambas calles.

Además de las citadas, se encuentran las calles Gravelones, Pina y Cárcel Vieja se encuentran pavimentadas solamente en una sola capa, Hormigón, y ésta se haya en el mismo estado de deterioro que presentan las calles anteriores, acentuándose por la existencia de gravilla dado por el desgranamiento que acusa el pavimento, incrementándose el peligro de acceso rodado en estas vías, siendo la regularización de la capa y posterior capa de rodadura de asfalto para mejorar las condiciones de acceso rodado de ambas calles.

Se hace especial mención a las calles Castillo Mahul y calle Pina, por su topografía, siendo calles que cuentan con pendiente muy acusada > 45%, debiendo de proceder con cautela y modificar las formas de ejecución para estos viales, siendo necesario en la Calle Castillo Mahul, la utilización de maquinaria de distintas dimensiones y/o características a la habitual para condiciones normales de topografía, siendo inclusive recomendable la ejecución de obras a mano en calle Castillo Mahul, lo que supone al considerar éstas premisas de ejecución, que los costes asociados de fresado y extendido se verán incrementados los costes en estos viales.

Es por ello, que, de las calles indicadas, los trabajos a realizar son lo que siguen a continuación:

- Se procederá a la demolición previa de tapas de registro de los pozos de registro de saneamiento existentes y sumideros transversales en cada calle objeto de actuación y posterior colocación de marcos y nuevas tapas de registro circular de fundición dúctil (clase D-400) hasta nivel de nueva rasante.



- Fresado completo de las calles en toda su extensión, de las calles Hidalgos, Castillo Mahul, Yuncos y Zoja, eliminando la capa de rodadura existente asfalto de 5 cm de espesor, transporte de material a planta de reciclado.
- Limpieza de la superficie para garantizar la adherencia del asfalto.
- Riego de imprimación.
- Extendido de Mezcla Bituminosa en caliente tipo AC-16 surf- S (antigua S-12) con el mismo espesor de 5 cm, compactado por apisonadora vibrante, con cortes de capa de rodadura en encuentros de calles perpendiculares, un bombeo del 1-2% al centro longitudinal de la calle para evitar la entrada de aguas a las viviendas.

Respecto a las calles con disposición de pavimento hormigón, siendo las calles Gravelones, Pina y Cárcel Vieja, se llevarán a cabo las mismas unidades de obra, exceptuando el fresado previo del pavimento.

### **FRESADO DE PAVIMENTO ASFÁLTICO**

El equipo para la ejecución de los trabajos deberá ser una máquina fresadora cuyo estado, potencia y capacidad productiva garanticen el correcto cumplimiento del plan de trabajo.

Inmediatamente antes de las operaciones de fresado, la superficie de pavimento deberá encontrarse limpia y, por lo tanto, deberán adelantarse las operaciones de barrido y/o soplado que se requieran para lograr tal condición.



El fresado se efectuará sobre el área determinada previamente, a temperatura ambiente y sin adición de solventes u otros productos ablandadores que puedan afectar la granulometría de los agregados o las propiedades del asfalto existente. El espesor del mismo será el indicado en las especificaciones del proyecto siendo de 5 cm de espesor en calles Libertad y calle Baler) según planos de proyecto, y en calle Manuel Valdés espesor de 4 cm y 2 cm, dependiendo del tipo de pavimento existente y desniveles, para regularizar el nivel en toda la calle. (las dimensiones y espesores quedarán reflejados en los planos del proyecto).

El material extraído deberá ser transportado y acopiado devuelto a Planta de reciclaje de Asfalto para su posterior reutilización. Durante la manipulación del material fresado, deberá evitarse su contaminación con suelos u otros materiales extraños.

En caso de requerirse el fresado en proximidades de guarniciones y en otros sitios inaccesibles al equipo de fresado, el pavimento deberá demolerse empleando otros métodos que den lugar a una superficie apropiada.

### ***RIEGO DE IMPRIMACION***

Sobre la base estabilizada debidamente terminada, superficialmente seca y barrida, se aplicará en todo el ancho de la calle, un riego de imprimación con emulsión asfáltica a razón de 1,00 Lts/m<sup>2</sup> aproximadamente.

### ***PAVIMENTACIÓN DE CALLES***

La mezcla bituminosa en caliente, Tipo AC-16 SURF S (Antigua S-12) será extendida y compactada con un espesor medio de 5 cm., rodillos de neumáticos y apisonadora.



Las Mezclas Bituminosas en Caliente son aquellas combinaciones de áridos, incluyendo el polvo mineral, más un ligante hidrocarbonado y ante eventualidad, aditivos, todos ellos combinados a los efectos de que todas las partículas del árido queden cubiertas por una película de ligante homogénea.

Su proceso de fabricación consiste en calentar el ligante junto con los áridos, exceptuando el polvo mineral de aportación, y se realiza su puesta en obra con una temperatura muy superior al ambiente.

Estas mezclas asfálticas se llevan a cabo en plantas, efectuando un control exhaustivo de las características de la producción. Luego se transportan en camiones que disponen de cajas lisas y estancas, tratadas interiormente con un producto que impide la adherencia de la mezcla bituminosa; se cubren con lonas y luego se realiza la distribución de la mezcla con entendedoras mecánicas y consolidándolo con rodillos adecuados.

Para el sellado de la capa de rodadura es obligatorio el uso de apisonadora neumática.

Las pendientes transversales de las calzadas serán del 2% al eje central y longitudinal de calle. Las pendientes longitudinales se tendrán que adaptar a las pendientes actuales teniendo en cuenta los encuentros con las distintas calles.

### ***COLOCACIÓN Y ACONDICIONAMIENTO DE TAPAS DE POZOS DE REGISTRO***

Se realizará el redondeo del asfaltado nuevo para el recibido de las tapas de registro de los pozos de saneamiento e imbornales existentes, hasta la nueva cota de rasante, e inclusive se repondrán todas las tapas de registro ya que se encuentran deterioradas y/o obsoletas y que se encuentren fuera de normativa.



## **2.- OBRAS ACCESORIAS NO ESPECIFICADAS EN EL PLIEGO**

Si en el transcurso de los trabajos se hiciese necesario ejecutar cualquier clase de obras o instalaciones que no se encuentre descritas en este Pliego de Condiciones, el Adjudicatario, estará obligado a realizarlas con estricta sujeción a las órdenes que, al efecto reciba del Ingeniero director de Obra y, en cualquier caso, con arreglo a las reglas del buen arte constructivo.

El Ingeniero Director de Obra tendrá plenas atribuciones para sancionar la idoneidad de los sistemas empleados, los cuales estarán expuestos para su aprobación de forma que, a juicio, las obras o instalaciones que resulten defectuosas total o parcialmente, deberán ser demolidas, desmontadas o recibidas en su totalidad o en parte, sin que ello de derecho a ningún tipo de reclamación por parte del Adjudicatario.

## **3.- DOCUMENTOS QUE DEFINEN LAS OBRAS**

Los documentos que definen las obras, pueden tener carácter contractual o meramente informativo.

Son documentos contractuales los Planos, Pliego de Condiciones, Cuadros de Precios y Presupuestos, que se incluye en el presente Proyecto, y siguiendo un orden de prioridad será: Planos, Presupuesto, Pliego de Condiciones y Memoria.

Los datos y las marcas comerciales incluidas en la Memoria y Anejos, así como la justificación de precios tienen carácter meramente informativo.

Cualquier cambio de planteamiento de la Obra que implique un cambio sustancial respecto de lo proyectado deberá ponerse en conocimiento de la



Dirección Técnica para que lo apruebe, si procede, y redacte el oportuno proyecto reformado.

#### **4.- COMPATIBILIDAD Y RELACIÓN ENTRE LOS DOCUMENTOS**

En caso de contradicción entre los planos y el Pliego de Condiciones, prevalecerá lo prescrito en este último documento. Lo mencionado en los planos y omitido en el Pliego de Condiciones o viceversa, habrá de ser ejecutado como si estuviera expuesto en ambos documentos.

#### **5.- DIRECTOR DE LA OBRA**

El Director de Obra, como dirección Facultativa, resolverá en general todos los problemas que se planteen durante la ejecución de los trabajos del presente Proyecto, siempre que estén dentro de las atribuciones que conceda la Legislación vigente.

En cuanto a las modificaciones de proyecto o del Plan de Trabajos, se deberá contar con la conformidad del director de Obra.

#### **6.- CONDICIONES QUE HAN DE CUMPLIR LOS MATERIALES**

Todos los materiales que se utilicen en la obra deberán cumplir las condiciones que se establezcan en este Pliego. Dichos materiales deberán ser examinados y ensayados antes de su aceptación. Además, todos los materiales que se utilicen en la ejecución de los trabajos deberán tener una calidad no menor que la correspondiente a las indicadas en el Proyecto, pudiendo ser rechazados,



en cualquier momento, en caso de que se encuentren defectos de calidad y uniformidad.

El contratista deberá dar toda clase de facilidades para la realización del control de calidad de los materiales. Todo material que haya sido rechazado deberá ser retirado inmediatamente de la obra.

#### Acopios.

Los materiales se almacenarán de tal modo que se asegure la conservación de sus características y aptitudes para su empleo en obra, y de forma que se facilite su inspección.

#### Determinación de equipos y materiales.

Se admitirán otras marcas y modelos que los fijados en proyecto siempre que, a juicio de la Dirección técnica, la calidad de los propuestos sea similar a la de Proyecto.

### **7.- CONTRADICCIONES Y OMISIONES EN EL PROYECTO**

En caso de contradicciones entre documentos del Proyecto, omisiones o falta de información para ejecutar alguna parte o elemento de la obra, el Contratista pondrá en conocimiento del Director de Obra.

En caso de contradicción entre los Planos y el presente Pliego, prevalecerá este último.





## **8.- ABONO DE LAS OBRAS Y PRECIOS NO SEÑALADOS**

Todas las unidades de obra se abonarán a los precios establecidos en el Cuadro de Precios del presente Proyecto. Se entenderá que todos los precios incluyen siempre el suministro, manipulación y empleo de todos los materiales necesarios para la ejecución de las unidades de obra correspondientes.

No serán de abono el exceso de unidades o incrementos de alguno de sus componentes que se realice por necesidad o para mayor facilidad de ejecución de los trabajos.

Cuando por consecuencia de rescisión o de otra causa, fuere preciso valorar obras incompletas u obras parciales cuyo precio no coincida con ninguno de los que se consignan en el presupuesto y en el Contrato de Obras en su caso, se establecerá con carácter general descomponiendo el trabajo hecho, teniendo en cuenta los materiales y los jornales en él invertidos.

## **9.- PLAZOS DE EJECUCION**

Los plazos de ejecución de las obras están previstos en **DOS SEMANAS**.

## **10.- PLAZOS DE GARANTIA Y RECEPCION DE LA OBRA**

El plazo de garantía de las obras a partir de la fecha de la firma del Acta de recepción de las obras, se establecerá en los correspondientes contratos, siendo por cuenta del Contratista la conservación de las obras durante el plazo que se estipule. Se establece un **período de garantía de 1 (Un) año**.



El contratista, durante el plazo de garantía deberá facilitar el personal y materiales necesarios para la reparación de posibles averías o modificar deficiencias que se observen en la instalación.

La recepción provisional de las obras tendrá lugar dentro de la quincena siguiente a su terminación. El Contratista comunicará por escrito a la Dirección Facultativa la fecha de terminación de la obra.

Finalizado el plazo de garantía, se procederá a la recepción definitiva, si se encontrarán las obras en perfecto estado de uso y conservación, se darán por recibidas definitivamente.

## **11. CONSERVACION DE LAS OBRAS Y LIMPIEZA TOTAL.**

El Contratista prestará atención al efecto que puedan tener las distintas operaciones e instalaciones que necesite realizar sobre la estética y paisaje de las zonas en que se hallen ubicadas las obras.

En tal sentido, cuidará que los árboles, hitos, vallas y demás elementos que puedan ser dañados durante las obras serán debidamente protegidos, en evitación de posibles destrozos, que, de producirse, serán restaurados a su costa. Así mismo, cuidará el emplazamiento y sentido estético de sus instalaciones, depósitos y acopios que.

Todo ello se ejecutará de forma que las zonas afectadas queden completamente limpias y en condiciones estéticas.

Estos trabajos se consideran incluidos en el contrato y, por tanto, no será objeto de abonos por su realización.



## **12.GASTOS DE CARÁCTER GENERAL A CUENTA DEL CONTRATISTA**

Serán de cuenta del Contratista los gastos que origine el replanteo general de las obras o su comprobación y los replanteos parciales de la misma; los de limpieza y desinfección de las instalaciones; los de pruebas y ensayos "in situ" y de laboratorio que sean necesarios para la recepción provisional y definitiva de las obras; los de construcción, remoción y retirada de toda clase de instalaciones y construcciones auxiliares; los de protección de equipos y de la propia obra contra todo deterioro, daños e incendios y todas las medidas de protección y limpieza, los de construcción y conservación durante el plazo de su utilización de desvíos provisionales, de accesos a tramos parcial o totalmente terminados cuya construcción responda a conveniencias del Contratista, de conservación de señales de tráfico y demás recursos necesarios para proporcionar seguridad dentro de las obras; los de remoción de las instalaciones, elementos, materiales y limpieza general de la obra a su terminación; los de montaje, conservación y retirada de las instalaciones para el suministro de agua y energía eléctrica necesarias para las obras, los de adquisición de dicha agua y energía; los de retirada de los materiales rechazados y corrección de todas las deficiencias observadas y puestas de manifiesto por los correspondientes ensayos y pruebas.

En los casos de rescisión de contrato, cualquiera que sea la causa que lo motive, serán de cuenta del Contratista los gastos originados por la liquidación, así como los de retirada de los medios auxiliares empleados, o no, en la ejecución de las obras.

## **13.GASTOS DE PERMISOS Y LICENCIAS**

No serán de cuenta del Contratista los gastos necesarios por permisos y derechos oficiales para la puesta en servicio de las instalaciones a que se refiere el presente Pliego de Condiciones.



Tampoco serán de cuenta del Contratista los gastos derivados de los permisos o autorizaciones de los organismos oficiales competentes, de acuerdo con las disposiciones en vigor respecto a las obras objeto del presente Proyecto, ni los que se deriven de las ampliaciones o servidumbres de paso de los propietarios efectuados por el paso de las conducciones o por ubicación de las instalaciones definitivas incluidas en este Proyecto.

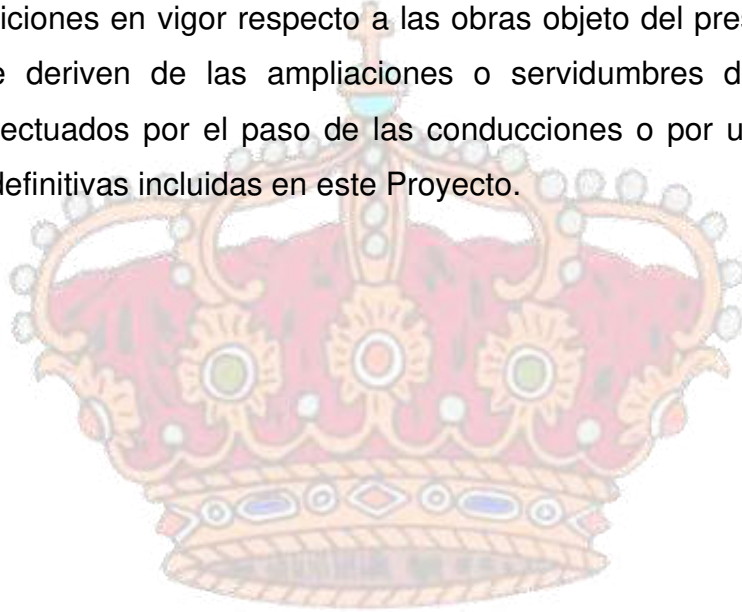





## **CAPÍTULO II: PLIEGO DE CONDICIONES TÉCNICAS PARTICULARES.**

### **1.- DISPOSICIONES Y NORMAS APLICABLES**

- Para la redacción de este proyecto se han seguido los criterios y normativas siguientes, quedando todos los agentes participantes de la obra al cumplimiento de todas ellas.
- Reglamento de Contratación de las Corporaciones Locales aprobado por Decreto de 9 de enero de 1953 (BOE de 13 de febrero de 1953).
- Ley de Contratos de Estado (Decreto 923/1965 de 8 de abril, BOE de 23 de abril de 1965). (LCR).
- Ley 5/1973 de 17 de marzo sobre modificación parcial de la Ley de Contratos del Estado (BOE de 21 de marzo de 1973).
- Reglamento general de Contratación de Obras de Estado (Decreto 3410/1975 de 25 de noviembre, BOE de 27 y 29 de diciembre de 1975) (RGC).
- Pliego de Cláusulas Administrativas Generales de Contratación de Obras del Estado (Decreto 3854 de 31 de diciembre de 1970, BOE de 16 de febrero de 1971) (PCAG).
- Pliego de Condiciones Particulares y Económicas que pueda establecerse para la contratación de las obras.



- Pliego de Prescripciones Técnicas Generales para Obras de carreteras de la Dirección General de Carreteras y Caminos Vecinales del Ministerio de Fomento.
- Normas de Laboratorio de Transportes y Mecánica del Suelo para Ensayos Materiales.
- Pliego de Prescripciones Técnicas Generales para la recepción de cementos (RC-08).
- Instrucción de Hormigón Estructural EHE-08.
- Pliego de Condiciones Generales para la Recepción de Conglomerantes Hidráulicos.
- La Instrucción para el Proyecto y Ejecución de las Obras de Hormigón Estructural, EHE.
- Instrucciones para la fabricación y suministro de hormigón preparado.
- Normas UNE, ISO, ASTM y CIE para composición, dimensiones y ensayos de materiales.
- Pliegos de Condiciones para la Recepción de yesos y escayolas.
- Norma Básica de la Edificación "NBE-FL-90". Muros resistentes de fábrica de - ladrillo Real Decreto 1723/1990, de 20 de diciembre, del Ministerio de Obras Públicas y Urbanismo. B.O.E.: 4 de enero de 1991



- Pliego general de condiciones para la recepción de los ladrillos cerámicos en las obras de construcción. RL-88. Orden Ministerial de 27 de Julio de 1.988 (BOE 3 de agosto de 1.988).
- Instrucción para el control de fabricantes y puesta a obra de mezclas bituminosas.
- Reglamento electrotécnico para baja tensión (Decreto 842/2002, de 2 de agosto). Instrucciones complementarias MI BT (O.M. de Industria de 31/12/1973 y 19-12-1977).
- Decreto de 20 de octubre de 1966 sobre autorización de instalaciones eléctricas (BOE 24-10-66).
- Pliego de Prescripciones Técnicas Generales PG-4/88, autorizada su redacción por O.M. de 21 de enero de 1.998 (BOE de 3 de febrero), artículos 210 (Alquitranes), 211 (Betunes Asfálticos), 212 (Betunes Fluidificados), 213 (Emulsiones Bituminosas) y 214 (Betunes Fluxados).
- O.M. de 21 de enero de 1988 (BOE de 3 de febrero), parcialmente modificada por O.M. de 8 de mayo de 1989 (BOE de 18 de mayo), que aprueba los artículos 210 (Alquitranes), 211 (Betunes Asfálticos), 212 (Betunes Fluidificados), 213 (Emulsiones Bituminosas) y 214 (Betunes Fluxados).
- OC. 294/87 T, de 28 de mayo de 1.987, que modifica los artículos 530 (Riegos de Imprimación), 531 (Riegos de Adherencia) y 532 (Riegos de Curado).
- OC. 299/89 T, de 23 de febrero de 1.989, que modifica el artículo 542 (Mezclas Bituminosas en Caliente).





- Instrucción 5.2-IC sobre drenaje superficial, aprobada por Orden Ministerial de 14 de mayo de 1990 (BOE del 23).
- Pliegos de prescripciones técnicas generales para tuberías de saneamiento de poblaciones. Ministerio de Obras Públicas, Transportes y Medio Ambiente, de 15 de septiembre de 1.986 (BOE 23 de septiembre de 1.986).
- Recomendaciones para la fabricación, transporte y montaje de tubos de hormigón en masa- T.H.M. 73 (I.E.T.C.C.) 1.973
- Normas para la redacción de proyectos de abastecimiento y saneamiento de poblaciones. Dirección General de Obras Hidráulicas (1.977) MOPU.
- Instrucciones para el estudio y redacción de proyectos de saneamiento de poblaciones. Dirección General de Obras Hidráulicas (1.964) MOPU.
- Orden del MOPU DEL 14 de abril de 1.980. Medidas para corregir y evitar la contaminación de las aguas.
- RD 849/86 MOPU del 11 de abril de 1.986. Ley del agua.
- Orden del MOPU del 12 de noviembre de 1.987. Reglamento de dominio público hidráulico. Vertidos residuales.
- Orden del MOPU del 13 de marzo de 1.989. Sustancias nocivas en vertidos de aguas residuales.
- Ley 31/1995, de 8 de noviembre, Prevención de Riesgos Laborales.
- RD. 39/1977, de enero, Reglamento de servicios de Prevención.



- RD. 1215/1997, de 18 de Julio, Disposiciones mínimas de Seguridad y Salud para la utilización por los trabajadores de los equipos de trabajo.
- RD. 773/1997, de 30 de mayo, Disposiciones mínimas de Seguridad y Salud relativas a la utilización de los trabajadores de los equipos de protección individual.
- RD. 485/1997, de 14 de abril, Disposiciones mínimas en materia de señalización de Seguridad y Salud en el trabajo.
- RD. 486/1997, de 14 de abril, Disposiciones mínimas de Seguridad y Salud en los lugares de trabajo.
- RD. 1967/1997, de 24 de octubre, (BOE 25/10/97), Condiciones particulares a exigir en lo que respecta al estudio de Seguridad y Salud en las obras de construcción.

## **NORMAS UNE**

- Recomendaciones y Normas de la Organización Internacional de Normalización (I.S.O.).
- 7.050/ 53. Cedazos y tamices de ensayo.
- 7.052/ 52. Ensayo de absorción de agua en las tuberías, accesorios y canales de gres.
- 7.058/ 52. Método de ensayo de la resistencia del gres al ataque por agentes químicos.
- 48.103. Colores normalizados.



- 53.020/ 73. Materiales plásticos. Determinación de la densidad y de la densidad relativa de los materiales plásticos no celulares. Método de ensayo.
- 53.039/ 55. Materiales plásticos. Medida de la permeabilidad a la luz, de los materiales plásticos.
- 53.112/ 81. Plásticos. Tubos y accesorios de poli cloruro de vinilo no plastificado para conducción de agua a presión. Características y métodos de ensayo.
- 53.114/ 80. Parte II. Plásticos. Tubos y accesorios inyectados de poli cloruro de vinilo no plastificado para unión con adhesivo de aguas pluviales y residuales. Características y métodos de ensayo.
- 53.118/ 78. Materiales plásticos. Determinación de la temperatura de reblandecimiento VICAT.
- 53.126/ 79. Plásticos. Determinación del coeficiente de dilatación lineal.
- 53.121/ 82. Plásticos. Tubos de polietileno para conducciones de agua a presión. Medidas y características.
- 53.133/ 82. Plásticos. Tubos de polietileno para conducción de agua a presión. Métodos de ensayo.
- 53.174/ 85. Plásticos. Adhesivos para uniones encoladas de tubos y accesorios de poli-cloruro de vinilo no plastificado utilizados en conducciones de fluidos con o sin presión. Características.
- 53.200/ 83. Plásticos. Determinación del índice de fluidez de polímeros.



- 53.331/ 86. Criterios para la comprobación de los tubos de UPVC y HDPE sin presiones sometidos a cargas externas.
- 53.389/ 85. Plásticos. Tubos y accesorios de poli cloruro de vinilo no plastificado. Resistencia química a fluidos.
- 53.390/ 86. Plásticos. Tubos y accesorios de polietileno de baja densidad (LDPE). Resistencia química a fluidos.
- 53.390/ 75. Elastómeros. Juntas de estanquidad de goma maciza para conducciones de aguas residuales. Características y métodos de ensayo.
- 67.019/ 78. Cerámica. Ladrillos cerámicos para la construcción. Características y usos.
- 88.201/ 78. Tubos, juntas y piezas de amianto cemento para conducciones de saneamiento.
- 88.211/ 83. Criterios para la elección de los tubos de amianto cemento a utilizar en conducciones con o sin presión sometidos a cargas externas.

## **2.- DESCRIPCION DE LAS OBRAS**

El presente trabajo consiste en un Proyecto de Ejecución de Renovación de pavimento de las calles Gravelones, Hidalgos, Castillo Mahul, Yuncos, Zoja, Pina y Cárcel Vieja emplazadas todas en el Casco Urbano de BOROX (TOLEDO).

La zona de afección comprende los viales, Calle Hidalgos, Castillo Mahul, Yuncos y Zoja, que se encuentran pavimentadas en dos capas, hormigón más posterior capa de asfalto, ésta última capa deteriorada y agotada su vida útil, por múltiples causas, entre ellas, el último fenómeno meteorológico adverso,



acontecido hace aproximadamente (1) año, en el mes de enero la Borrasca FILOMENA, cubrió de nieve a España, siendo que, el sistema de bajas presiones que atravesó nuestro país, produjo un fuerte temporal de viento, lluvias fuertes y/o persistentes y por nevadas copiosas en amplias zonas del interior peninsular, centrándose en la Comunidad de Madrid, inclusive Madrid capital, Comunidad de Castilla La Mancha, Aragón y algunas provincias de Castilla León y, que sin lugar a dudas puede ser calificada como nevada histórica, al acumular espesores de hasta 50 cm de nieve en toda la Madrid y Este de España, y posteriormente, tras desaparecer la borrasca Filomena, dio inicio una ola de frío de 1 semana de duración, que también se considera histórica por los registros alcanzados (de -16 °C hasta -20 °C dependiendo de las zonas), sufriendo un importante deterioro el pavimento de los viales por los efectos de la nieve y del hielo, acentuándose en aquellos viales que datan de mayor antigüedad y que ya, presentaban otros desperfectos previos dados por las numerosas obras de mejora o ampliación de las redes e infraestructuras públicas (saneamiento, gas natural y/o abastecimiento de agua potable) o simplemente debido al desgaste natural por el paso continuado de vehículos, estando todas las vías sin homogeneidad, impracticables sorteando cuantiosos baches de gran envergadura arrojando un peligro constante para los vehículos y peatones, se hace muy necesario la renovación urgente de capa de asfalto para mejorar las condiciones de acceso rodado de ambas calles.

Además de las citadas, se encuentran las calles Gravelones, Pina y Cárcel Vieja se encuentran pavimentadas solamente en una sola capa, Hormigón, y ésta se haya en el mismo estado de deterioro que presentan las calles anteriores, acentuándose por la existencia de gravilla dado por el desgranamiento que acusa el pavimento, incrementándose el peligro de acceso rodado en estas vías, siendo la regularización de la capa y posterior capa de rodadura de asfalto para mejorar las condiciones de acceso rodado de ambas calles.



Se hace especial mención a las calles Castillo Mahul y calle Pina, por su topografía, siendo calles que cuentan con pendiente muy acusada > 45%, debiendo de proceder con cautela y modificar las formas de ejecución para estos viales, siendo necesario en la Calle Castillo Mahul, la utilización de maquinaria de distintas dimensiones y/o características a la habitual para condiciones normales de topografía, siendo inclusive recomendable la ejecución de obras a mano en calle Castillo Mahul, lo que supone al considerar estas premisas de ejecución, que los costes asociados de fresado y extendido se verán incrementados los costes en estos viales.

Es por ello, que, de las calles indicadas, los trabajos a realizar son lo que siguen a continuación:

- Se procederá a la demolición previa de tapas de registro de los pozos de registro de saneamiento existentes y sumideros transversales en cada calle objeto de actuación y posterior colocación de marcos y nuevas tapas de registro circular de fundición dúctil (clase D-400) hasta nivel de nueva rasante.
- Fresado completo de las calles en toda su extensión, de las calles Hidalgos, Castillo Mahul, Yuncos y Zoja, eliminando la capa de rodadura existente asfalto de 5 cm de espesor, transporte de material a planta de reciclado.
- Limpieza de la superficie para garantizar la adherencia del asfalto.
- Riego de imprimación.
- Extendido de Mezcla Bituminosa en caliente tipo AC-16 surf- S (antigua S-12) con el mismo espesor de 5 cm, compactado por apisonadora vibrante, con cortes de capa de rodadura en encuentros de calles



perpendiculares, un bombeo del 1-2% al centro longitudinal de la calle para evitar la entrada de aguas a las viviendas.

Respecto a las calles con disposición de pavimento hormigón, siendo las calles Gravelones, Pina y Cárcel Vieja, se llevarán a cabo las mismas unidades de obra, exceptuando el fresado previo del pavimento.

### **FRESADO DE PAVIMENTO ASFÁLTICO**

El equipo para la ejecución de los trabajos deberá ser una máquina fresadora cuyo estado, potencia y capacidad productiva garanticen el correcto cumplimiento del plan de trabajo.

Inmediatamente antes de las operaciones de fresado, la superficie de pavimento deberá encontrarse limpia y, por lo tanto, deberán adelantarse las operaciones de barrido y/o soplado que se requieran para lograr tal condición.

El fresado se efectuará sobre el área determinada previamente, a temperatura ambiente y sin adición de solventes u otros productos ablandadores que puedan afectar la granulometría de los agregados o las propiedades del asfalto existente. El espesor del mismo será el indicado en las especificaciones del proyecto siendo de 5 cm de espesor en calles Libertad y calle Baler) según planos de proyecto, y en calle Manuel Valdés espesor de 4 cm y 2 cm, dependiendo del tipo de pavimento existente y desniveles, para regularizar el nivel en toda la calle. (las dimensiones y espesores quedarán reflejados en los planos del proyecto).



El material extraído deberá ser transportado y acopiado devuelto a Planta de reciclaje de Asfalto para su posterior reutilización. Durante la manipulación del material fresado, deberá evitarse su contaminación con suelos u otros materiales extraños.

En caso de requerirse el fresado en proximidades de guarniciones y en otros sitios inaccesibles al equipo de fresado, el pavimento deberá demolerse empleando otros métodos que den lugar a una superficie apropiada.

### ***RIEGO DE IMPRIMACION***

Sobre la base estabilizada debidamente terminada, superficialmente seca y barrida, se aplicará en todo el ancho de la calle, un riego de imprimación con emulsión asfáltica a razón de 1,00 Lts/m<sup>2</sup> aproximadamente.

### ***PAVIMENTACIÓN DE CALLES***

La mezcla bituminosa en caliente, Tipo AC-16 SURF S (Antigua S-12) será extendida y compactada con un espesor medio de 5 cm., rodillos de neumáticos y apisonadora.

Las Mezclas Bituminosas en Caliente son aquellas combinaciones de áridos, incluyendo el polvo mineral, más un ligante hidrocarbonado y ante eventualidad, aditivos, todos ellos combinados a los efectos de que todas las partículas del árido queden cubiertas por una película de ligante homogénea.

Su proceso de fabricación consiste en calentar el ligante junto con los áridos, exceptuando el polvo mineral de aportación, y se realiza su puesta en obra con una temperatura muy superior al ambiente.





Estas mezclas asfálticas se llevan a cabo en plantas, efectuando un control exhaustivo de las características de la producción. Luego se transportan en camiones que disponen de cajas lisas y estancas, tratadas interiormente con un producto que impide la adherencia de la mezcla bituminosa; se cubren con lonas y luego se realiza la distribución de la mezcla con entendedoras mecánicas y consolidándolo con rodillos adecuados.

Para el sellado de la capa de rodadura es obligatorio el uso de apisonadora neumática.

Las pendientes transversales de las calzadas serán del 2% al eje central y longitudinal de calle. Las pendientes longitudinales se tendrán que adaptar a las pendientes actuales teniendo en cuenta los encuentros con las distintas calles.

### ***COLOCACIÓN Y ACONDICIONAMIENTO DE TAPAS DE POZOS DE REGISTRO***

Se realizará el redondeo del asfaltado nuevo para el recibido de las tapas de registro de los pozos de saneamiento e imbornales existentes, hasta la nueva cota de rasante, e inclusive se repondrán todas las tapas de registro ya que se encuentran deterioradas y/o obsoletas y que se encuentren fuera de normativa.

## **3.- CONDICIONES DE LOS MATERIALES Y DE LOS ELEMENTOS**

### **3.1. GENERALIDADES**

Todos los elementos que formen parte de los suministros para la realización de las obras procederán de fábricas que propuestas previamente por el Contratista sean aceptadas por el director de Obra.



Todas las características de los materiales que no se determinen en este Pliego de Prescripciones Técnicas Particulares del Proyecto, estarán de acuerdo con lo determinado en las especificaciones técnicas de carácter obligatorio por disposición oficial.

### 3.2. CALIDAD DE LOS MATERIALES

Cuantos materiales se empleen en la obra, estén o no citados expresamente en el presente pliego, serán de la mejor calidad y reunirán las condiciones de bondad exigidas en buena práctica de la construcción, y si no los hubiere en la localidad deberá traerlos el contratista del lugar oportuno.

Tendrán las dimensiones y características que marcan los documentos del Proyecto o indique el director de Obra o su representante durante la ejecución.

La llegada de los materiales no supone la admisión definitiva mientras no se autorice por la Dirección de Obra o su representante. Los materiales rechazados serán inmediatamente retirados de la obra.

El contratista podrá proponer y presentar marcas y muestras de los materiales para su aprobación y los certificados de los ensayos y análisis que la Dirección juzgue necesarios, los cuales se harán en los laboratorios y talleres que la Dirección de las Obras indique al Contratista.

Todos estos exámenes previstos no suponen la recepción de los materiales. Por tanto, la responsabilidad del Contratista, en el cumplimiento de esta obligación, no cesará mientras no sean recibidas las obras en las que se hayan empleado. Por consiguiente, el director de la Obra o persona en quien delegue puede mandar retirar aquellos materiales que, aun estando colocados, presenten defectos no observados en el reconocimiento.



Cuantos gastos ocasionen las pruebas, ensayos, análisis y demás operaciones en los materiales para su reconocimiento serán de cuenta del contratista, ya que han sido tenidos en cuenta en los precios del Proyecto.

En el caso específico de materiales elaborados en central, como los hormigones para acera y viales, deberá presentarse por parte del contratista copia de los albaranes de entrega de las correspondientes empresas de forma que se compruebe si las características de dichos materiales coinciden con las proyectadas en cuanto a calidades.

### 3.3. MATERIALES

#### 3.3.1. LIGANTES BITUMINOSOS

##### 1/ ALQUITRANES

###### Definición

Se definen como alquitranes los ligantes hidrocarburoados de viscosidad variable, preparados a partir del residuo bruto obtenido en la destilación destructiva del carbón a altas temperaturas.

###### Condiciones generales

Los alquitranes deberán presentar un aspecto homogéneo y estar prácticamente exentos de agua, de modo que forme espuma cuando se calientan a la temperatura de empleo.



La designación de los alquitranes se realizará mediante las letras AQ o BQ, representativas del tipo de brea utilizada en su fabricación, seguidas de un número indicador del valor de su temperatura de equiviscosidad, medida según la Norma NLT- 188/72

## **Transporte y almacenamiento**

### En bidones

Los bidones empleados para el transporte de alquitrán estarán constituidos por una virola de una sola pieza; no presentarán desperfectos ni fugas; sus sistemas de cierre serán herméticos y se conservarán en buen estado, lo mismo que la unión de la virola con el fondo.

A la recepción en obra de cada partida, la Dirección de las obras se inspeccionará el estado de los bidones y procederá a dar su conformidad para que se pase a controlar el material, o rechazarlo.

Los bidones empleados para el transporte de alquitrán se almacenarán en instalaciones donde queden adecuadamente protegidos de la humedad, lluvia, calor excesivo, y de la zona de influencia de motores, máquinas, fuegos o llamas.

El director de las obras comprobará, con la frecuencia que crea necesaria, que del trato dado a los bidones durante su descarga no se produce desperfecto que puedan afectar a la calidad del material y de no ser así impondrá el sistema de descarga que estime más conveniente.



### A granel

Cuando el sistema de transporte sea a granel, el Contratista comunicará al director de las obras, con debida antelación, el sistema que va a utilizar, con objeto de obtener la aprobación correspondiente.

Las cisternas empleadas para el transporte de alquitranes estarán dotadas de medios mecánicos para el trasiego rápido de su contenido a los depósitos de almacenamiento, y con tal fin serán preferibles las bombas de tipo rotativo a las centrifugadas. Dichas bombas deberán estar calefactadas y/o poderse limpiar perfectamente después de cada utilización.

Los alquitranes AQ 38 y BQ 30 podrán transportarse en cisternas ordinarias, sin aislamiento ni sistema de calefacción, incluso las empleadas corrientemente para el transporte de otros líquidos, siempre que el director de las obras pueda comprobar que se ha empleado una cisterna completamente limpia.

Los alquitranes AQ 46, BQ 58 y BQ 62 se transportarán siempre en caliente, para lo cual las cisternas a emplear estarán perfectamente calorifugadas y provistas de termómetros situados en puntos bien visibles. Además, estarán dotadas de su propio sistema de calefacción, para evitar que, por cualquier accidente, la temperatura del producto baje excesivamente.

El alquitrán transportado en cisternas se almacenará en uno o varios tanques, adecuadamente aislados entre sí, que deberán estar provistos de boca de ventilación para evitar que trabaje a presión, y que cuenten con los aparatos de medida y seguridad necesarios para el perfecto funcionamiento de la instalación, situados en puntos de fácil acceso.



Todas las tuberías a través de las cuales haya de pasar el alquitrán que se transporte en caliente, desde el elemento de transporte al tanque de almacenamiento, deberán estar dotadas de calefacción y/o estar aisladas.

A la vista de las condiciones indicadas en los párrafos anteriores, así como aquellas otras que referentes a la capacidad de la cisterna, rendimiento del suministro, peligro de inflamación, etc., estime necesarias el director de las obras, procederá éste a aprobar o a rechazar el sistema de transporte y almacenamiento presentado por el contratista.

El director de las obras comprobará, con la frecuencia que crea necesaria, que durante el vaciado de las cisternas no se lleven a cabo manipulaciones que puedan afectar a la calidad del material, y de no ser así suspenderá la operación hasta que se tomen las medidas necesarias para que aquélla se realice de acuerdo con sus exigencias.

### Medición y abono

La medición y abono del alquitrán se realizará según se indique en la unidad de obra de la que forme parte.

En acopios, el alquitrán se medirá por toneladas (t) realmente acopiadas.

### **Control de calidad**

A la recepción en obra de cada partida, y siempre que el sistema de transporte y la instalación de almacenamiento cuenten con la aprobación del director de las obras, se llevará a cabo una toma de muestras, según la norma NLT-121/86, y sobre ellas se realizarán los siguientes ensayos:



- Temperatura de equiviscosidad, según la norma NLT-188/72.
- Destilación, según la norma NLT-189/72.
- Punto de reblandecimiento (anillo y bola) del residuo de destilación, según la norma NLT-125/84.

Con independencia de lo anteriormente establecido, cuando el director de las obras lo estime conveniente, se llevarán a cabo series de ensayos que considerase necesarios para la comprobación de las demás características reseñadas en los pliegos de prescripciones técnicas.

Si la partida fuera identificable, y el contratista presentare una hoja de ensayos, suscrita por un laboratorio aceptado por el Ministerio de Fomento, se efectuarán únicamente los ensayos que sean precisos para completar dichas series, bien entendido que la presentación de dicha hoja no afectará en ningún caso a la realización ineludible de los ensayos de temperatura de equiviscosidad y destilación.

## **2/ BETUNES ASFÁLTICOS**

### **Definición**

Se definen como betunes asfálticos los ligantes hidrocarbonados sólidos o viscosos, preparados a partir de hidrocarburos naturales por destilación, oxigenación o cracking que contienen una baja proporción de productos volátiles, poseen propiedades aglomerantes características, y son esencialmente solubles en sulfuro de carbono.



## **Condiciones generales**

Los betunes asfálticos deberán presentar un aspecto homogéneo y estar prácticamente exentos de agua, de modo que no formen espuma cuando se calienten a la temperatura de empleo.

La designación de los betunes asfálticos se realizará mediante la letra B, seguida de dos números indicadores del valor mínimo y máximo admisible de su penetración, medida según la Norma NLT-124/1984.

## **Transporte y almacenamiento**

El betún asfáltico será transportado a granel: el contratista deberá presentar a la aprobación del director de las obras, con la debida antelación, el sistema que vaya a utilizar.

Las cisternas empleadas para el transporte de betún asfáltico estarán dotadas de medios mecánicos para el trasiego rápido de su contenido a los depósitos de almacenamiento; y a tal fin serán preferibles las bombas de tipo rotativo a las centrífugas. Dichas bombas deberán estar calefactadas y/o poderse limpiar perfectamente después de cada utilización.

Las cisternas estarán perfectamente calorífugas y provistas de termómetros situados en puntos bien visibles. Deberán estar dotadas de su propio sistema de calefacción, para evitar que, por cualquier accidente, la temperatura del producto baje excesivamente.

Sólo en casos excepcionales podrá autorizar el director de las obras la utilización de cisternas ordinarias, sin aislamiento ni sistema de calefacción, siempre que se pueda comprobar que están completamente limpias.





El betún asfáltico se almacenará en uno o varios tanques, adecuadamente aislados entre sí, que deberán estar provistos de bocas de ventilación para evitar que trabajen a presión, y que cuenten con los aparatos de medida de seguridad necesarios, situados en puntos de fácil acceso.

Todas las tuberías a través de las cuales haya de pasar betún asfáltico, desde la cisterna de transporte al tanque de almacenamiento, deberán estar dotadas de calefacción y/o estar aisladas.

A la vista de las condiciones indicadas en los párrafos anteriores, así como de aquellas otras que, referentes a la capacidad de la cisterna, rendimiento del suministro, etc. estimen necesarias el director de las obras, procederá éste a aprobar o rechazar el sistema de transporte y almacenamiento presentado por el contratista.

El director de las obras comprobará, con la frecuencia que sea necesaria, que durante el vaciado de las cisternas no se lleven a cabo manipulaciones que puedan afectar a la calidad del material; y de no ser así suspenderá la operación hasta que se tomen las medidas necesarias para que aquélla se realice de acuerdo con sus exigencias.

### **Medición y abono**

La medición y abono de este material se realizará de acuerdo con lo indicado en la unidad de obra de que forme parte.

En acopios, el betún asfáltico se medirá en toneladas (t) realmente acopiadas.



## **Control de calidad**

A la recepción en obra de cada partida, y siempre que el sistema de transporte y la instalación de almacenamiento cuenten con la aprobación del director de las obras, se llevará a cabo una toma de muestras, según la Norma NLT-121/1986, y sobre ellas se procederá a medir su penetración, según la Norma NLT-124/1984.

## **3/ BETUNES ASFÁLTICOS FLUIDIFICADOS**

### **Definición**

Se definen como betunes asfálticos fluidificados los ligantes hidrocarbonatos resultantes de la incorporación a un betún asfáltico de fracciones líquidas, más o menos volátiles, procedentes de la destilación del petróleo.

### **Condiciones generales**

Los betunes asfálticos fluidificados deberán presentar un aspecto homogéneo y estar prácticamente exentos de agua, de modo que no forme espuma cuando se calienten a la temperatura de empleo, y no presentar signos de coagulación antes de su utilización.

La designación de los betunes asfálticos fluidificados se realizará mediante las letras FM o FR, representativas de su tipo de curado, medio o rápido, seguidas por un número indicador del valor de su densidad Saybolt-Furol, medida según la Norma NLT- 133/72.



## Transporte y almacenamiento

### *En bidones*

Los bidones empleados para el transporte de betún asfáltico fluidificado estarán constituidos por una virola de una sola pieza; no presentarán desperfectos ni fugas; sus sistemas de cierre serán herméticos y se conservarán en buen estado, lo mismo que la unión de la virola con el fondo.

A la recepción en obra de cada partida, la Dirección de las obras se inspeccionará el estado de los bidones y procederá a dar su conformidad para que se pase a controlar el material, o rechazarlo.

Los bidones empleados para el transporte de betunes asfálticos fluidificados se almacenarán en instalaciones donde queden adecuadamente protegidos de la humedad, lluvia, calor excesivo, y de la zona de influencia de motores, máquinas, fuegos o llamas, y se colocarán, preferentemente tumbados. Se extremará la vigilancia de estas condiciones cuando se tema que la temperatura ambiente pueda alcanzar valores cercanos al punto de inflamación del betún asfáltico fluidificado.

El director de las obras comprobará, con la frecuencia que crea necesaria, que del trato dado a los bidones durante su descarga no se produce desperfecto que puedan afectar a la calidad del material, y de no ser así impondrá el sistema de descarga que estime más conveniente.

### *A granel*

Cuando el sistema de transporte sea a granel, el Contratista comunicará al director de las obras, con debida antelación, el sistema que va a utilizar, con objeto de obtener la aprobación correspondiente.



Las cisternas empleadas para el transporte de betunes asfálticos fluidificados estarán dotadas de medios mecánicos para el trasiego rápido de su contenido a los depósitos de almacenamiento, y con tal fin serán preferibles las bombas de tipo rotativo a las centrífugas. Dichas bombas deberán estar calefactadas y/o poderse limpiar perfectamente después de cada utilización.

Los betunes asfálticos fluidificados FM 100 y FR 100 podrán transportarse en cisternas ordinarias, sin aislamiento ni sistema de calefacción, incluso las empleadas corrientemente para el transporte de otros líquidos, siempre que el director de las obras pueda comprobar que se ha empleado una cisterna completamente limpia.

Los betunes asfálticos fluidificados FM 150, FM 200, FR 150 y FR 200 se transportarán siempre en caliente, para lo cual las cisternas a emplear estarán perfectamente calorifugadas y provistas de termómetros situados en puntos bien visibles. Además, estarán dotadas de su propio sistema de calefacción, para evitar que, por cualquier accidente, la temperatura del producto baje excesivamente.

El betún asfáltico fluidificado transportado en cisternas se almacenará en uno o varios tanques, adecuadamente aislados entre sí, que deberán estar provistos de boca de ventilación para evitar que trabaje a presión, y que contarán con los aparatos de medida y seguridad necesarios, situados en puntos de fácil acceso.

Todas las tuberías a través de las cuales haya de pasar el betún asfáltico fluidificado, desde el elemento de transporte al tanque de almacenamiento, deberán estar dotadas de calefacción y/o estar aisladas.



A la vista de las condiciones indicadas en los párrafos anteriores, así como aquellas otras que referentes a la capacidad de la cisterna, rendimiento del suministro, peligro de inflamación, etc., estime necesarias el director de las obras, procederá éste a aprobar o a rechazar el sistema de transporte y almacenamiento presentado por el contratista.

El director de las obras comprobará, con la frecuencia que crea necesaria, que durante el vaciado de las cisternas no se lleven a cabo manipulaciones que puedan afectar a la calidad del material, y de no ser así suspenderá la operación hasta que se tomen las medidas necesarias para que aquélla se realice de acuerdo con sus exigencias.

### **Medición y abono**

La medición y abono del alquitrán se realizará según se indique en la unidad de obra de la que forme parte.

En acopios, el betún asfáltico fluidificado se medirá por toneladas (t) realmente acopiadas.

### **Control de calidad**

A la recepción en obra de cada partida, y siempre que el sistema de transporte y la instalación de almacenamiento cuenten con la aprobación del director de las obras, se llevará a cabo una toma de muestras, según la norma NLT-121/86, y sobre ellas se realizarán los siguientes ensayos:

- Viscosidad Saybolt, según la Norma NLT-133/72.
- Destilación, según la Norma NLT-134/72.



## 4/ EMULSIONES ASFÁLTICAS

### Definición

Se definen las emulsiones asfálticas como las dispersiones de pequeñas partículas de un ligante hidrocarbonado en una solución de agua y un agente emulsionante de carácter aniónico o catiónico, lo que determina la denominación de la emulsión.

### Condiciones generales

Las emulsiones asfálticas se fabricarán a base de betún asfáltico, agua, emulsionantes y, en su caso, fluidificantes apropiados.

La designación de las emulsiones bituminosas se realizará mediante las letras EA o EC, representativas del tipo de emulsionante utilizado en su fabricación –aniónico o catódico-, seguidas de la letra R, M, L o I, según su tipo de rotura –rápida, media o lenta- o que se trate de una emulsión especial para riegos de imprimación y, en algunos, del número 0, 1, 2, ó 3, indicador de su contenido de betún residual, medidos según la Norma NLT-139/84.

### Fabricación

Para la fabricación de las emulsiones asfálticas se emplearán medios mecánicos, tales como homogeneizadores, molinos coloidales, etc., que garanticen la adecuada dispersión del betún en la fase acuosa.



## **Transporte y almacenamiento**

### En bidones

Los bidones empleados para el transporte de la emulsión asfáltica estarán constituidos por una virola de una sola pieza; no presentarán desperfectos ni fugas; sus sistemas de cierre serán herméticos y se conservarán en buen estado, lo mismo que la unión de la virola con el fondo.

Se evitará la utilización, para emulsiones aniónicas, de bidones que hayan contenido emulsiones catódicas, y viceversa, para lo cual los bidones deberán ir debidamente marcados por el fabricante.

A la recepción en obra de cada partida, la Dirección de las obras se inspeccionará el estado de los bidones y procederá a dar su conformidad para que se pase a controlar el material, o a rechazarlos.

Los bidones empleados para el transporte de emulsiones asfálticas se almacenarán en instalaciones donde queden adecuadamente protegidos de la humedad, lluvia, calor excesivo, y de la acción de las heladas, y de la zona de influencia de motores, máquinas, fuegos o llamas.

El director de las obras comprobará, con la frecuencia que crea necesaria, que del trato dado a los bidones durante su descarga no se producen desperfectos que puedan afectar a la calidad del material, y de no ser así impondrá el sistema de descarga que estime más conveniente.

### A granel

Cuando el sistema de transporte sea a granel, el Contratista comunicará al director de las obras, con debida antelación, el sistema que va a utilizar, con objeto de obtener la aprobación correspondiente.



Las emulsiones asfálticas podrán transportarse en cisternas ordinarias, sin aislamiento ni sistema de calefacción, incluso en las empleadas normalmente para el transporte de otros líquidos, siempre que el director de las obras pueda comprobar que se ha empleado una cisterna completamente limpia. Estarán dotadas de medios mecánicos para el trasiego rápido de su contenido a los depósitos de almacenamiento, y, con tal fin, serán preferibles las bombas de tipo rotativo a las centrífugas. Dichas bombas deberán poderse limpiar perfectamente después de cada utilización.

La emulsión asfáltica transportada en cisternas se almacenará en uno o varios tanques, adecuadamente aislados entre sí, que deberán estar provistos de boca de ventilación para evitar que trabaje a presión, y que cuenten con los aparatos de medida y seguridad necesarios, situados en puntos de fácil acceso.

A la vista de las condiciones indicadas en los párrafos anteriores, así como aquellas otras que, referentes a la capacidad de la cisterna, rendimiento del suministro, etc., estime necesarias el director de las obras, procederá éste a aprobar o a rechazar el sistema de transporte y almacenamiento presentado por el contratista.

El director de las obras comprobará, con la frecuencia que crea necesaria, que durante el vaciado de las cisternas no se lleven a cabo manipulaciones que puedan afectar a la calidad del material, y de no ser así suspenderá la operación hasta que se tomen las medidas necesarias para que aquélla se realice de acuerdo con sus exigencias.

### **Medición y abono**

La medición y abono de este material se realizará según se indique en la unidad de obra de la que forme parte.





En acopios, las emulsiones asfálticas se medirán por toneladas (t) realmente acopiadas

### **Control de calidad**

A la recepción en obra de cada partida, y siempre que el sistema de transporte y la instalación de almacenamiento cuenten con la aprobación del director de las obras, se llevará a cabo una toma de muestras, según la norma NLT-121/86, y sobre ellas se realizarán los siguientes ensayos:

- Carga de partículas, según la Norma NLT-194/1984, identificando la emulsión como aniónica o catódica.
- Residuo por destilación, según la Norma NLT-139/1984.
- Penetración sobre el residuo de destilación, según la Norma NLT-124/1984.

## **5/ BETUNES FLUXADOS**

### **Definición**

Se definen como betunes fluxados los productos resultantes de la incorporación a un betún asfáltico de acciones líquidas, más o menos volátiles, procedentes de la destilación de alquitrán.

### **Condiciones generales**

Los betunes fluxados deberán presentar un aspecto homogéneo, y estar prácticamente exentos de agua, de modo que no formen esquema cuando se



calienten a la temperatura de empleo; y no presentar signos de coagulación antes de su utilización.

La designación de los betunes fluxados se realizará mediante las letras FX, seguidas de un número indicador del valor de su viscosidad STV, medida según la Norma NLT- 187/72.

## **Transporte y almacenamiento**

### *En bidones*

Los bidones empleados para el transporte de betún fluxado estarán constituidos por una virola de una sola pieza; no presentarán desperfectos ni fugas; sus sistemas de cierre serán herméticos y se conservarán en buen estado, lo mismo que la unión de la virola con el fondo.

A la recepción en obra de cada partida, la Dirección de las obras se inspeccionará el estado de los bidones y procederá a dar su conformidad para que se pase a controlar el material o a rechazarlos.

Los bidones empleados para el transporte de betunes fluxados se almacenarán en instalaciones donde queden adecuadamente protegidos de la humedad, lluvia, calor excesivo, y de la zona de influencia de motores, máquinas, fuegos o llamas; y se colocarán preferentemente, tumbados. Se extremará la vigilancia de estas condiciones cuando se tema que la temperatura ambiente pueda alcanzar valores cercanos al punto de inflamación del betún fluxado.

El director de las obras comprobará, con la frecuencia que crea necesaria, que del trato dado a los bidones durante su descarga no se produce desperfecto



que puedan afectar a la calidad del material y de no ser así impondrá el sistema de descarga que estime más conveniente.

### A granel

Cuando el sistema de transporte sea a granel, el Contratista comunicará al director de las obras, con debida antelación, el sistema que va a utilizar, con objeto de obtener la aprobación correspondiente.

Las cisternas empleadas para el transporte de betunes fluxados estarán dotadas de medios mecánicos para el trasiego rápido de su contenido a los depósitos de almacenamiento, y con tal fin serán preferibles las bombas de tipo rotativo a las centrífugas. Dichas bombas deberán estar calefactadas y/o poderse limpiar perfectamente después de cada utilización.

Los betunes fluxados se transportarán siempre en caliente, para lo cual las cisternas a emplear estarán perfectamente calorifugadas y provistas de termómetros situados en puntos bien visibles. Además, estarán dotadas de su propio sistema de calefacción, para evitar que, por cualquier accidente, la temperatura del producto baje excesivamente.

El betún fluxado transportado en cisternas se almacenará en uno o varios tanques, adecuadamente aislados entre sí, que deberán estar provistos de boca de ventilación para evitar que trabaje a presión, y que cuenten con los aparatos de medida y seguridad necesarios para el perfecto funcionamiento de la instalación, situados en puntos de fácil acceso.

Todas las tuberías a través de las cuales haya de pasar el betún fluxado que se transporte en caliente, desde el elemento de transporte al tanque de almacenamiento, deberán estar dotadas de calefacción y/o estar aisladas.



A la vista de las condiciones indicadas en los párrafos anteriores, así como aquellas otras que referentes a la capacidad de la cisterna, rendimiento del suministro, peligro de inflamación, etc., estime necesarias el director de las obras, procederá éste a aprobar o a rechazar el sistema de transporte y almacenamiento presentado por el contratista.

El director de las obras comprobará, con la frecuencia que crea necesaria, que durante el vaciado de las cisternas no se lleven a cabo manipulaciones que puedan afectar a la calidad del material, y de no ser así suspenderá la operación hasta que se tomen las medidas necesarias para que aquélla se realice de acuerdo con sus exigencias.

### **Medición y abono**

La medición y abono de los betunes fluxados se realizará según lo indicado en la unidad de obra de que forme parte.

En acopios, los betune fluxados se medirá por toneladas (t) realmente acopiadas.

### **Control de calidad**

A la recepción en obra de cada partida, y siempre que el sistema de transporte y la instalación de almacenamiento cuenten con la aprobación del director de las obras, se llevará a cabo una toma de muestras, según la norma NLT-121/86, y sobre ellas se realizarán los siguientes ensayos:

- Viscosidad STV, según la Norma NLT-187/72.
- Destilación, según la Norma NLT-134/72.



### 3.4.- TAPAS DE REGISTRO

Las tapas de registro para pozos de saneamiento o rejillas de evacuación de aguas pluviales ajustarán al cuerpo de la obra, y se colocarán de forma que su cara exterior quede al mismo nivel que las superficies adyacentes. Se diseñarán para que puedan soportar el paso del tráfico y se tomarán precauciones para evitar su robo o desplazamiento.

#### MEDICIÓN Y ABONO

Las tapas de registro de abonaran por unidades realmente ejecutadas.

### 3.5.- OBRAS O INSTALACIONES NO ESPECIFICADAS

Si en el transcurso de los trabajos fuera necesario ejecutar alguna clase de obra no regulada en el presente Pliego de Condiciones, el Contratista queda obligado a ejecutarla con arreglo a las instrucciones que reciba del Ingeniero director quien, a su vez, cumplirá la normativa vigente sobre el particular. El Contratista no tendrá derecho a reclamación alguna.

## **4.- CRITERIOS PARA LA EJECUCION DE LAS OBRAS**

### 4.1. REPLANTEO

Todos los trabajos de replanteo necesarios para la ejecución de las obras serán realizados por cuenta y riesgo del Contratista.



La Dirección comprobará los replanteos efectuados por el Contratista y éste no podrá iniciar la ejecución de ninguna obra o parte de ella, sin haber obtenido la correspondiente aprobación del replanteo de la Dirección.

La aprobación por parte de la Dirección de cualquier replanteo efectuado por el Contratista, no disminuirá la responsabilidad de éste en la ejecución de las obras, de acuerdo con los planos y con las prescripciones establecidas en este Pliego.

Los perjuicios que ocasionaren los errores de los replanteos realizados por el Contratista, deberán ser subsanados a cargo de éste, en la forma que indicare la Dirección.

El Contratista deberá proveer, a su costa, todos los materiales, aparatos y equipos de topografía, personal técnico especializado y mano de obra auxiliar, necesarios para efectuar los replanteos a su cargo y materializar los vértices, bases, puntos y señales niveladas. Todos los medios materiales y de personal citados tendrán la cualificación adecuada al grado de exactitud de los trabajos topográficos que requiera cada una de las fases del replanteo y el grado de tolerancias geométricas fijado en el presente Pliego, de acuerdo con las características de la obra.

En las comprobaciones del replanteo que la Dirección efectúe, el Contratista, a su costa, prestará la asistencia y ayuda que la Dirección requiera, evitará que los trabajos de ejecución de las obras interfieran o entorpezcan las operaciones de comprobación y, cuando sea indispensable, suspenderá dichos trabajos, sin que por ello tenga derecho a indemnización alguna.

En los replanteos que realice directamente la Dirección y para las comprobaciones de los replanteos que realice el Contratista, éste proveerá a su costa la mano de obra, los materiales y medios auxiliares para la ejecución de los



pilares de triangulación, hitos, señales y demás puntos topográficos a materializar en el terreno.

El Contratista ejecutara a su costa los accesos, sendas, escalas, pasarelas y andamios necesarios para la realización de todos los replanteos, las comprobaciones de los replanteos y para la materialización de los puntos topográficos citados anteriormente.

El Contratista será responsable de la conservación, durante el tiempo de vigencia del contrato, de todos los puntos topográficos materializados en el terreno y señales niveladas, debiendo reponer, a su costa, los que por necesidad de ejecución de las obras o por deterioro, hubieran sido movidos o eliminados, lo que comunicará por escrito a la Dirección y ésta dará las instrucciones oportunas y ordenará la comprobación de los puntos repuestos.

La Dirección Facultativa facilitará los puntos de partida en que habrá de basarse el Contratista para realizar el replanteo de las obras.

### Amojonamiento

El Contratista está obligado a realizar el amojonamiento del límite del Polígono. Deberá colocar un mojón del tipo oficial representado en los planos, cada uno de los vértices de la poligonal que forma el límite.

Cuando los dos mojones que representan una alineación recta no sean visibles fácilmente entre sí, se intercalarán otros intermedios hasta que se cumpla dicha condición.



### Carteles

El Contratista ejecutará a su costa, la totalidad de la señalización que considere necesaria, tanto la Dirección de la obra como él mismo, para mantener en perfecto estado de seguridad la totalidad de la zona afectada por las obras.

### 4.2. ESPACIOS NECESARIOS PARA LAS OBRAS

El Contratista deberá contar con las autorizaciones oportunas para ocupar superficies y zonas de terreno que necesite para la ejecución de las obras.

### 4.3. DEMOLICIONES

(Artículo 301 del PG 3)

Se refiere el presente punto al levantado del pavimento del aglomerado de los viales, así como el levantado de los bordillos existentes y los pavimentos de las aceras y plazas, sin recuperación de los escombros procedentes de la demolición, por medios mecánicos y su posterior retirada a vertedero.

El Ingeniero director determinará el orden a seguir en los derribos, las medidas de seguridad a tomar por parte del Contratista y las obras accesorias que hayan de ser realizadas antes de procederse a la demolición.

Los materiales de derribo que hayan de ser utilizados en la obra se limpiarán, acopiarán y transportarán en la forma y a los lugares que señale el director de las Obras.





Los materiales no utilizables se llevarán a vertedero aceptado por el director de las Obras, siendo responsabilidad del Contratista la obtención de las autorizaciones pertinentes.

La ejecución incluye las operaciones siguientes:

- Levantados y demoliciones.
- Retirada de los materiales de derribo

Según el procedimiento de ejecución la demolición puede ser:

Elemento a elemento. El orden de los trabajos es el inverso al seguido para la construcción.

- Por colapso

Deberá cumplir los requisitos y especificaciones del artículo 301 del PG-3.

## EJECUCIÓN

### Condiciones generales.

Las operaciones de demolición se efectuarán con las precauciones necesarias para lograr unas condiciones de seguridad suficientes y evitar daños, de acuerdo con lo que ordene sobre el particular el director, quien designará y marcará los elementos que hayan de conservarse intactos.

Los trabajos se realizarán de forma que produzcan la menor molestia posible a los ocupantes de las zonas próximas a la obra.



### Precauciones a adoptar.

Se protegerán los elementos que puedan ser afectados por la demolición como bocas de riego, árboles, faroles, etc..

Se evitará la formación de polvo regando los elementos y escombros.

Al finalizar la jornada, no quedarán elementos en estado inestable, de forma que el viento, condiciones atmosféricas u otras causas pudieran provocar su derribo.

Se protegerán de la lluvia, mediante lonas o plásticos, las zonas o elementos que pudieran ser afectados, por ella.

### Retirada de los materiales de derribo.

El director de obra dará instrucciones concretas en caso de que los materiales procedentes de las demoliciones tengan un empleo posterior. Los materiales de derribo que hayan de ser utilizados en la obra, se limpiarán, acoplarán y transportarán en la forma y a los lugares que señale el director.

### CONTROL

Se vigilará y comprobará que se adoptan las medidas de seguridad especificadas, que se dispone de los medios adecuados y el orden y forma le ejecución.



## MEDICIÓN Y ABONO DE DEMOLICION DE CALZADAS

Se abonará por **m<sup>2</sup>** realmente fresado y retirado de obra y transporte a planta de reciclaje.

### 4.4. RIEGOS DE IMPRIMACION

#### Definición

Se define como riego de imprimación la aplicación de un ligante hidrocarbonado sobre una capa no bituminosa, previamente a la extensión sobre esta de una capa o tratamiento bituminoso.

- Su ejecución incluye las operaciones siguientes:
- Preparación de la superficie existente.
- Aplicación del ligante bituminoso.
- Eventual extensión de un árido de cobertura.

#### Materiales

##### Ligante hidrocarbonato

La Dirección de obra fijará el ligante hidrocarbonado a emplear que, estará incluido entre los que a continuación se indican:

FM 100. Ver artículo "Betunes asfálticos fluidificados".

EALI, ECLI, EAI, ECI. Ver artículo "Emulsiones bituminosas".



### Árido de cobertura.

El árido de cobertura a emplear eventualmente en riegos de imprimación será una arena natural, o procedente de machaqueo o mezcla de ambas; exento de terrones de arcilla, materia vegetal, marga, polvo, suciedad, arcilla u otras materias extrañas.

En el momento de su extensión el árido no deberá contener más de un dos por ciento (2%) de agua libre. Este límite podrá elevarse al cuatro por ciento (4%) si se emplea emulsión asfáltica.

La totalidad del material deberá pasar por el tamiz 5 UNE.

El equivalente de arena del árido, según la Norma NLT-113/72, deberá ser superior a cuarenta (40).

### Ejecución

#### *Dosificación de los materiales*

La dosificación de los materiales a utilizar será la definida en el Pliego de Prescripciones Técnicas Particulares. No obstante, el director de las obras podrá modificar tal dosificación a la vista de las pruebas realizadas.

La dotación del ligante quedará condicionada por la cantidad que la capa que se imprime sea capaz de absorber en un período de veinticuatro horas (24 h).

La dosificación será la necesaria para la absorción del exceso de ligante o para garantizar la protección de la imprimación bajo la acción de la circulación.



### Equipo para la aplicación del ligante

Irá montado sobre neumáticos, y deberá ser capaz de aplicar la dotación de ligante especificada, a la temperatura prescrita. El dispositivo regador proporcionará una uniformidad transversal suficiente a juicio del director de las obras y deberá permitir la recirculación en vacío del ligante.

Para puntos inaccesibles al equipo antes descrito, y retoques, se empleará una caldera regadora portátil provista de una lanza de mano

Si fuera necesario calentar el ligante, el equipo deberá estar dotado de un sistema de calefacción por serpentines sumergidos en la cisterna, la cual deberá estar calorifugada. En todo caso, la bomba de impulsión del ligante deberá ser accionada por motor y estar provista de un indicador de presión. También deberá estar dotado el equipo de un termómetro para el ligante calibrado en grados centígrados (°C), cuyo elemento sensible no podrá estar situado en las proximidades de un elemento calentador.

### Equipo para la extensión del árido

Se utilizarán extendedoras mecánicas incorporadas a un camión o autopropulsadas.

Únicamente cuando se trate de cubrir zonas aisladas en las que haya exceso de ligante podrá extenderse el árido manualmente.

En cualquier caso, el equipo utilizado deberá proporcionar una homogénea repartición del árido.



### Preparación de la superficie existente

Se comprobará que la superficie sobre la que va a efectuar el riego de imprimación cumple las condiciones especificadas para la unidad de obra correspondiente, y no se halle reblandecida por un exceso de humedad. En caso contrario, antes de que el Ingeniero director pueda autorizar la iniciación del riego, deberá ser corregida de acuerdo con el Pliego de Prescripciones Técnicas Generales, el Pliego de Prescripciones Técnicas Particulares, o las Instrucciones del director de las Obras.

Cuando la superficie sobre la que se va a efectuar el riego de imprimación se considere en condiciones aceptables, inmediatamente antes de proceder a la extensión del ligante hidrocarbonado elegido se limpiará la superficie a imprimir, de polvo, suciedad, barro, materiales sueltos o perjudiciales. Para ello se utilizarán barredoras mecánicas o aire a presión. En los lugares inaccesibles a estos equipos se podrán emplear escobas de mano. Se cuidará especialmente la limpieza de los bordes de la zona a imprimir. Una vez limpia la superficie deberá regarse ligeramente con agua, sin saturarla.

### Aplicación del ligante

Cuando la superficie a imprimir mantenga aun cierta humedad, se aplicará el ligante hidrocarbonado con la dotación y a la temperatura aprobadas por el director de las obras. Este podrá dividir la dotación en dos (2) aplicaciones, cuando lo requiera la correcta ejecución del riego. La temperatura de aplicación deberá, en principio, proporcionar al ligante una viscosidad no superior a cien segundos (100 s.) Saybolt-Furol, según la norma NLT 133/72.

La aplicación del ligante hidrocarbonado se efectuará de manera uniforme, evitando la duplicación de la dotación en las juntas transversales de trabajo. Para



ello se colocarán tiras de papel u otro material, bajo los difusores en aquellas zonas de la superficie donde comience o se interrumpa el riego. Cuando sea preciso regar por franjas, se procurará una ligera superposición del riego en la unión de dos contiguas.

Se protegerán para evitar mancharlos de ligante cuantos elementos constructivos o accesorios tales como bordillos, vallas, árboles, etc., puedan sufrir este efecto.

### Extensión del árido

La extensión del árido de cobertura se realizará, por orden del director de las obras, cuando sea preciso hacer circular vehículos sobre la imprimación, o cuando se observe que ha quedado parte de ella sin absorber.

La extensión del árido de cobertura se realizará por medios mecánicos de manera uniforme, con la dotación aprobada. En el momento de su extensión, el árido no deberá mantener más de un dos por ciento (2%) de agua libre, cuando el ligante empleado no sea una emulsión bituminosa.

Se evitará el contacto de las ruedas de la extendedora con ligante sin cubrir. Cuando haya que extender el árido sobre una franja imprimada, sin que lo haya sido la franja adyacente, el árido se extenderá de forma que quede sin cubrir una banda de unos veinte centímetros (20 cm.) de la zona tratada, junto a la superficie que todavía no la haya sido, con objeto de que se pueda conseguir el ligero solapado en la aplicación del ligante.

### Limitaciones de la ejecución

El riego de imprimación se aplicará cuando la temperatura ambiente, a la sombra, y la de la superficie sean superiores a los diez grados centígrados (10°C)



y no exista fundado temor de precipitaciones atmosféricas. No obstante, si la temperatura ambiente tiene tendencia a aumentar podrá fijarse en cinco grados centígrados (5 °C) la temperatura límite inferior para poder aplicar el riego.

Dentro del Programa de Trabajos se coordinará la aplicación del riego de imprimación con la extensión de las capas bituminosas posteriores, que no deberá retardarse tanto que el riego de imprimación haya perdido su efectividad como elemento de unión con Aquellas.

Cuando sea necesario que circule el tráfico sobre la capa imprimada y para ello se haya efectuado la extensión del árido de cobertura deberá prohibirse la acción de todo tipo de tráfico, por lo menos durante las cuatro horas (4 h) siguientes a la extensión del árido, y preferentemente, durante las veinticuatro horas (24 h) que sigan a la aplicación del ligante, plazo que define su período de absorción. En todo caso, la velocidad máxima de los vehículos deberá limitarse a cuarenta kilómetros por hora (40 Km./h).

#### 4.5. MEZCLAS BITUMINOSAS

##### **Definición**

Se define como mezcla bituminosa en caliente la combinación de un ligante hidrocarbonado, áridos (incluido el polvo mineras) y eventualmente aditivos, de manera que todas las partículas del árido queden recubiertas por una película homogénea de ligante. Su proceso de fabricación implica calentar el ligante y los áridos (excepto eventualmente el polvo mineral de aportación), y se pone en obra a temperatura muy superior al ambiente.





## **Materiales**

### Ligante hidrocarbonato

El Pliego de Prescripciones Técnicas Particulares fijará el tipo de ligante hidrocarbonado a emplear. Este deberá estar incluido entre los que a continuación se indican:

B40/50, B60/70 o B80/100, según el artículo "Betunes asfálticos" del Pliego de Prescripciones Técnicas Generales.

### Áridos

Los áridos se producirán o suministrarán en fracciones granulométricas diferenciadas, que se acoplarán y manejarán por separado hasta su introducción en las tolvas en frío.

Antes de pasar por el secador de la central de fabricación, el equivalente de arena, según la norma NLT 113/72, del árido obtenido combinando las distintas fracciones de los áridos (incluido el polvo mineral) según las proporciones fijadas en la fórmula de trabajo deberá ser superior a cincuenta (50), de no cumplirse esta condición, su índice de azul de metileno según la Norma NLT 171/86, deberá ser inferior a uno (1).

### Árido grueso

#### Definición

Se define como árido grueso a la parte del conjunto de fracciones granulométricas retenida en el tamiz UNE 2,5 mm.



### Condiciones generales

El árido grueso se obtendrá triturando piedra de cantera o grava natural. El rechazo del tamiz UNE 5 mm., deberá contener una proporción mínima de partículas que presenten dos (2) o más caras de fractura, según la Norma NLT 358/87.

### Limpieza

El árido grueso deberá estar exento de terrones de arcilla, materia vegetal, marga u otras materias extrañas. Su proporción de impurezas, según la Norma NLT 172/86, deberá ser inferior al cinco por mil (0,5 ‰) en masa: en caso contrario, el director de las obras podrá exigir su limpieza por lavado, aspiración u otros métodos por él aprobados, y una nueva comprobación.

### Calidad

El máximo valor del coeficiente de desgaste Los Ángeles del árido grueso, según la norma NLT 149/72 (granulometría B), fijado por el Pliego de Prescripciones Técnicas Particulares, no deberá ser superior a 30 en capas de base a 25 en capas intermedias o de rodadura y a 20 en mezclas drenantes.

El mínimo valor del coeficiente de pulido acelerado del árido grueso a emplear en capas de rodadura.

### Forma

El máximo índice de lajas de las distintas fracciones del árido grueso, según la norma NLT 354/74 fijado por el Pliego de Prescripciones Técnicas Particulares no deberá ser superior a 30 en vías con tráfico TO, T1 y T2, a 35 en



las demás categorías de tráfico pesado definidas en la Instrucción 6.1 y 2-IC, y a 25 en las mezclas drenantes.

### Adhesividad

Salvo especificación contraria el Pliego de Prescripciones Técnicas Particulares, se considerará que la adhesividad es suficiente si, en mezclas abiertas o drenantes, la proporción de árido totalmente envuelto después del ensayo de inmersión en agua, según la norma NLT 166/76, fuera superior al noventa y cinco por ciento (95%); o si, en los demás tipos de mezcla, la pérdida de resistencia en el ensayo de inmersión compresión, según la norma NLT 162/84, no rebasase el veinticinco por ciento (25%).

Podrá mejorarse la adhesividad entre el árido y el ligante hidrocarbonado mediante activantes o cualquier otro producto sancionado por la experiencia. En tales casos, el Pliego de Prescripciones Técnicas Particulares o, en su defecto, el director de las obras establecerá las especificaciones que tendrán que cumplir dichos aditivos y las mezclas resultantes.

### Árido fino

#### Definición

Se define como árido fino a la parte del conjunto de fracciones granulométricas cernida por el tamiz UNE 2,5 mm. y retenida por el tamiz UNE 80  $\mu$ m.



### Condiciones generales

El árido fino podrá proceder de la trituración de piedra de cantera o grava natural en su totalidad, o en parte de areneros naturales.

### Limpieza

El árido fino deberá estar exento de terrenos de arcilla, materia vegetal, marga u otras materias extrañas.

### Calidad

El material que se triture para obtener árido fino deberá cumplir las condiciones exigidas al árido grueso en el apartado correspondiente del presente Pliego sobre coeficiente de desgaste Los Ángeles Adhesividad Salvo especificación contraria del Pliego de Prescripciones Técnicas particulares, se considerará que la adhesividad es suficiente si, en mezclas abiertas o drenantes, el índice e adhesividad, según la norma NLT 355/74, fuera superior a cuatro (4); o si, en los demás tipos de mezcla, la pérdida de resistencia en el ensayo de inmersión compresión, según la norma NLT 162/84, no rebasase el veinticinco por ciento (25%).

Podrá mejorarse la adhesividad entre el árido y el ligante hidrocarbonado mediante activantes o cualquier otro producto sancionado por la experiencia. En tales casos, el Pliego de Prescripciones técnicas particulares o, en su defecto, el director de las obras establecerá las especificaciones que tendrán que cumplir dichos aditivos y las mezclas resultantes.



## Polvo mineral

### Definición

Se define como polvo mineral a la parte del conjunto de fracciones granulométricas cernida por el tamiz UNE 80  $\mu\text{m}$ .

### Condiciones generales

El polvo mineral podrá proceder de los áridos, separándose de ellos por medio de los ciclones de la central de fabricación, o aportarse a la mezcla por separado de aquéllos como un producto comercial o especialmente preparado.

Si éste exigiera una proporción mínima de aportación, el polvo mineral que quede inevitablemente adherido a los áridos tras su paso por el secador en ningún caso podrá rebasar el dos por ciento (2%) de la masa de la mezcla. Sólo si se asegurase que el polvo mineral procedente de los áridos cumple las condiciones exigidas al de aportación, podrá el director de las obras rebajar o incluso anular la proporción mínima de éste fijada por el Pliego de Prescripciones Técnicas particulares.

### Finura y actividad

La densidad aparente del polvo mineral, según la norma NLT 176/74, deberá estar comprendida entre cinco y ocho décimas de gramo por centímetro cúbico (0,5 a 0,8 g/cm<sup>3</sup>).

El coeficiente de emulsibilidad según la norma NLT 180/74, deberá ser inferior a seis décimas (0,6).



## **Equipo necesario para la ejecución de las obras**

### *Central de fabricación*

Las mezclas bituminosas en caliente se fabricarán por medio de centrales de mezcla continua o discontinua, capaces de manejar simultáneamente en frío el número de fracciones del árido que exila la fórmula de trabajo adoptada. El Pliego de Prescripciones Técnicas particulares señalará la producción horaria mínima de la central.

El sistema de almacenamiento, calefacción y alimentación del ligante hidrocarbonato deberá poder permitir su recirculación y su calentamiento a la temperatura de empleo.

En la calefacción del ligante se evitará en todo caso el contacto del ligante con elementos metálicos de la caldera a temperaturas superiores a la de almacenamiento.

Todas las tuberías. Bombas, Tanques, etc. deberán estar provistos de calefactores o aislamientos. La descarga de retorno del ligante a los tanques de almacenamiento será siempre sumergida. Se dispondrán termómetros, especialmente en la boca de salida al mezclador y en la entrada del tanque de almacenamiento. El sistema de circulación deberá estar provisto de dispositivos para tomar muestras y para comprobar la calibración del dosificador.

Las tolvas para áridos en frío deberán tener paredes resistentes y estancas bocas de anchura suficiente para que su alimentación se efectúe correctamente, y cuya separación sea efectiva para evitar intercontaminaciones; su número mínimo será función del número de fracciones de árido que exija la fórmula de trabajo adoptada, pero en todo caso no deberá ser inferior a cuatro (4). Estos silos deberán asimismo estar provistos de dispositivos ajustables de dosificación a su



salida, que puedan ser mantenidos en cualquier ajuste. En las centrales de mezcla continua con tambor secador-mezclador el sistema de dosificación deberá ser ponderal, al menos para la arena y para el conjunto de los áridos; y deberá tener en cuenta la humedad de éstos, para poder corregir la dosificación en función de ella; en los demás tipos de central bastará con que tal sistema sea volumétrico, recomendándose el ponderal.

La central deberá estar provista de un secador que permita calentar los áridos a la temperatura fijada en la fórmula de trabajo, extrayendo de ellos una proporción de polvo mineral tal, que su dosificación se atenga a lo fijado en la fórmula de trabajo. El sistema extractor deberá evitar la emisión de polvo mineral a la atmósfera o el vertido de lodos a cauces, de acuerdo con la legislación aplicable.

La central deberá tener sistemas separados de almacenamiento y dosificación del polvo mineral recuperado y de aportación, los cuales deberán ser independientes de los correspondientes al resto de los áridos, y estar protegidos de la humedad.

Las centrales cuyo secador no sea a la vez mezclador deberán estar provistas de un sistema de clasificación de los áridos en caliente de capacidad acorde con su producción- en un número de fracciones no inferior a tres (3), y de silos para almacenarlas. Estos silos deberán tener paredes resistentes, estancas y de altura suficiente para evitar intercontaminaciones, con un rebosadero para evitar que un exceso de contenido se vierta en los contiguos o afecte al funcionamiento del sistema de dosificación. Un dispositivo de alarma, claramente perceptible por el operador, deberá avisarle cuando el nivel del silo baje del que proporcione el caudal calibrado.

Cada silo deberá permitir tomar muestras de su contenido, y su compuerta de desagüe deberá ser estanca y de accionamiento rápido.



La central deberá estar provista de indicadores de la temperatura de los áridos, con sensores a la salida del secador y, en su caso, en cada silo de áridos en caliente.

Las centrales de mezcla discontinua deberán estar provistas de dosificadores ponderales independientes: al menos uno (1) para los áridos calientes, cuya exactitud sea superior al medio por ciento ( $\pm 0,5\%$ )<sup>1</sup> y al menos uno (1) para el polvo mineral y uno (1) para el ligante hidrocarbonado, cuya exactitud sea superior al tres por mil ( $\pm 0,3\%$ ).

El ligante hidrocarbonado deberá distribuirse uniformemente en el mezclador, y las válvulas que controlen su entrada no deberán permitir fugas ni goteos. El sistema dosificador del ligante hidrocarbonado deberá poder calibrarse a la temperatura y presión de trabajo; en las centrales de mezcla continua, deberá estar sincronizado con la alimentación de áridos y polvo mineral. En las centrales de mezcla continua con tambor secador-mezclador se deberá garantizar la difusión homogénea del ligante hidrocarbonado y que ésta se realice de forma que no exista riesgo de contacto con la llama ni de someter al ligante a temperaturas inadecuadas.

En el caso de que se prevea la incorporación de aditivos a la mezcla, la central deberá poder dosificarlas con exactitud suficiente, a juicio del director de las obras.

Si la central estuviera dotada de una tolva de almacenamiento de la mezcla bituminosa en caliente su capacidad deberá garantizar el flujo normal de los elementos de transporte. El Pliego de Prescripciones Técnicas Particulares señalará la producción horaria mínima de la central de fabricación de mezclas bituminosas en caliente, en función de las características de la obra.





## Elementos de transporte

Consistirán en camiones de caja lisa y estanca, perfectamente limpia, y que deberá tratarse para evitar que la mezcla bituminosa se adhiera a ella, con un producto cuya composición y dotación deberán ser aprobadas por el director de las obras.

La forma y altura de la caja deberá ser tal, que durante el vertido en la extendedora el camión sólo toque a ésta a través de los rodillos previstos al efecto.

Los camiones deberán siempre estar provistos de una lona o cobertor adecuado para proteger la mezcla bituminosa en caliente durante su transporte.

### Extendedoras

Las extendedoras serán autopropulsadas, y estarán dotadas de los dispositivos necesarios para extender la mezcla bituminosa en caliente con la configuración deseada y un mínimo de pre-compactación, que deberá ser fijado por el director de las obras. La capacidad de su tolva, así como su potencia, será la adecuada para su tamaño.

Se comprobará, en su caso, que los ajustes del enrasador y de la maestra se atienen a las tolerancias mecánicas especificadas por el fabricante, y que dichos ajustes no han sido afectados por el desgaste.

La anchura mínima y máxima de extensión se fijará en el Pliego de Prescripciones Técnicas Particulares. Se procurará que las juntas longitudinales de capas superpuestas queden a un mínimo de 15 cm. una de otra. En vías que se construyan sin mantenimiento de la circulación, se recomienda evitar juntas



longitudinales. En mezclas drenantes, se evitarán las juntas longitudinales que no estén en una limateza del pavimento. Si a la extendedora pudieran acoplarse piezas para aumentar su anchura, éstas deberán quedar perfectamente alineadas con las originales.

La extendedora deberá estar dotada de un dispositivo automático de nivelación, y de un elemento calefactor para la ejecución de la junta longitudinal.

### **Equipo de compactación**

Podrán utilizarse compactadores de rodillos metálicos, estáticos o vibrantes, triciclos o tándem de neumáticos o mixtos. La composición mínima del equipo será un (1) compactador vibratorio de rodillos metálicos o mixto y un (1) compactador de neumáticos; para mezclas drenantes este último será un (1) compactador de rodillos metálicos tándem, no vibratorio.

Todos los tipos de compactadores deberán ser autopulsados, con inversores de marcha suaves, y estar dotados de dispositivos para la limpieza de sus llantas o neumáticos durante la compactación y para mantenerlos húmedos en caso necesario.

Los compactadores de llanta metálica no deberán presentar surcos ni irregularidades en ellas. Los compactadores vibratorios tendrán dispositivos automáticos para eliminar la vibración al invertir la marcha. Los de neumáticos tendrán ruedas lisas, en número, tamaño y configuración tales que permitan el solape de las huellas de las delanteras y traseras, y faldones de lona protectores contra el enfriamiento de los neumáticos.

Las presiones de contacto, estáticas o dinámicas, de los diversos tipos de compactadores serán aprobadas por el director de las obras, y serán las



necesarias para conseguir la compacidad adecuada y homogénea de la mezcla en todo su espesor, sin producir roturas del árido ni arrollamientos de la mezcla a la temperatura de compactación.

En los lugares inaccesibles para los equipos de compactación normales, se emplearán otros de tamaño y diseño adecuados para la labor que se pretende realizar.

### **Ejecución de las obras**

#### *Estudio de la mezcla y obtención de la fórmula de trabajo.*

La ejecución de la mezcla no deberá iniciarse hasta que se haya aprobado por el director de las obras la correspondiente fórmula de trabajo, estudiada en laboratorio y verificada en la central de fabricación dicha fórmula señalará:

La identificación y proporción de cada fracción del árido en la alimentación y, en su caso, después de su clasificación en caliente.

La granulometría de los áridos combinados, incluido el polvo mineral, por los tamices UNE 40 mm., 25 mm., 20 mm., 12.5 mm., 10 mm., 5 mm., 2,5 mm., 630  $\mu\text{m}$ , 320  $\mu\text{m}$ , 160  $\mu\text{m}$  y 8  $\mu\text{m}$ .

La dosificación de ligante hidrocarbonado y, en su caso, la de polvo mineral de aportación, referida a la masa del total de áridos (incluido dicho polvo mineral), y la de aditivos, referida a la masa de ligante hidrocarbonado.

La densidad mínima a alcanzar.

También deberán señalarse:



Los tiempos a exigir para la mezcla de los áridos en seco y para la mezcla de los áridos en seco y para la mezcla de los áridos con el ligante.

Las temperaturas máxima y mínima de calentamiento previo de áridos y ligante. En ningún caso se introducirá en el mezclador árido a una temperatura superior a la del ligante en más de quince grados Celsius (15 °C).

Las temperaturas máxima y mínima de la mezcla al salir del mezclador. La temperatura máxima no deberá exceder de ciento ochenta grados Celsius (180 °C), salvo en las centrales de tambor secador-mezclador, en las que no deberá exceder de ciento sesenta y cinco grados Celsius (165 °C).

La temperatura mínima de la mezcla en la descarga de los elementos de transporte. La temperatura mínima de la mezcla al iniciarse y terminarse la compactación.

### **Preparación de la superficie existente**

Se comprobarán la regularidad superficial y estado de la superficie sobre la que vaya a extenderse la mezcla bituminosa en caliente. El Pliego de Prescripciones Técnicas Particulares o, en su defecto, el director de las obras deberá indicar las medidas encaminadas a restablecer una regularidad superficial aceptable y, en su caso, reparar las zonas dañadas.

En el caso de que la superficie estuviera constituida por un pavimento hidrocarbonado, se ejecutará un riego de adherencia según el apartado "Riegos de adherencia" del presente Pliego; en el caso de que ese pavimento fuera heterogéneo se deberán, además eliminar los excesos de ligante y sellar las zonas demasiado permeables, según las instrucciones del director de las obras.



Si la superficie fuera granular o tratada con conglomerantes hidráulicos sin pavimento hidrocarbonado se ejecutar previamente un riego de imprimación según el apartado "Riegos de imprimación" del presente Pliego.

Se comprobará que haya transcurrido el plazo de rotura o de curado de estos riegos, no debiendo quedar estos de fluidificante ni de agua en la superficie; asimismo, si hubiera transcurrido mucho tiempo desde su aplicación, se comprobará que su capacidad de unión con la mezcla bituminosa no haya disminuido en forma perjudicial; en caso contrario, el director de las obras podrá ordenar la ejecución de un riego adicional de adherencia.

### **Fabricación de la mezcla**

La carga de las tolvas de áridos en frío se realizará de forma que estén siempre llenas entre el cincuenta y el cien por cien (50 a 100%) de su capacidad, sin rebosar. En las operaciones de carga se tomarán las precauciones necesarias para evitar segregaciones o contaminaciones. Con mezclas densas y semidensas la alimentación de la arena, aun cuando ésta fuera de un (1) único tipo y granulometría, se efectuará dividiendo la carga entre dos (2) tolvas.

Los dosificadores de áridos en frío se regularán de forma que se obtenga la granulometría de la fórmula de trabajo; su caudal se acordará a la producción prevista, debiéndose mantener constante la alimentación del secador.

El secador se regulará de forma que la combustión sea completa, indicada por la ausencia de humo negro en el escape de la chimenea; el tiro deberá regularse de forma que la cantidad y la granulometría del polvo mineral recuperado sean uniformes.



En las centrales cuyo secador no sea a la vez mezclador, los áridos calentados y, en su caso clasificados se pesarán y se transportarán al mezclador. Si la alimentación de éste fuera discontinua, después de haber introducido los áridos y el polvo mineral se agregará automáticamente el ligante hidrocarbonado para cada amasijo, y se continuará la operación de mezcla durante el tiempo especificado en la fórmula de trabajo.

En mezcladores continuos, el volumen del material no deberá sobrepasar los dos tercios ( $2/3$ ) de la altura de las paletas, cuando éstas se encuentren en posición vertical.

A la descarga del mezclador todos los tamaños del árido deberán estar uniformemente distribuidos en ella, y todas sus partículas total y homogéneamente cubiertas de ligante. La temperatura de la mezcla al salir del mezclador no deberá exceder de la fijada en la fórmula de trabajo.

### **Transporte de la mezcla**

La mezcla bituminosa en caliente se transportará de la central de fabricación a la extendedora en camiones. Para evitar su enfriamiento superficial, deberá protegerse durante el transporte mediante lonas u otros cobertores adecuados. En el momento de descargarla en la extendedora, su temperatura no deberá ser inferior a la especificación en la fórmula de trabajo.

### **Extensión de la mezcla**

A menos que el director de las obras ordene otra cosa, la extensión comenzará por el borde interior, y se realizará por franjas longitudinales. La anchura de estas franjas se fijará de manera que se realice el menor número de



juntas posible y se consiga la mayor continuidad de la extensión, teniendo en cuenta la anchura de la sección, el eventual mantenimiento de la circulación, las características de la extendedora y la producción de la central.

En obras sin mantenimiento de la circulación, con superficies a extender en calzada superiores a setenta mil metros cuadrados (70.000 m<sup>2</sup>), se realizará la extensión en toda su anchura, trabajando si fuera necesario con dos (2) o más extendedoras ligeramente desfasadas, evitando juntas longitudinales. En los demás casos, después de haber extendido y compactado una franja, se extenderá la siguiente mientras el borde de la primera se encuentre aún caliente y en condiciones de ser compactado; en caso contrario, se ejecutará una junta longitudinal.

La extendedora se regulará de forma que la superficie de la capa extendida resulte lisa y uniforme, sin segregaciones ni arrastres, y con un espesor tal que, una vez compactada, se ajuste a la rasante y sección transversal indicadas en los Planos, con las tolerancias establecidas en el presente artículo.

La extensión se realizará con la mayor continuidad posible, acordando la velocidad de la extendedora a la producción de la central de fabricación de modo que aquella no se detenga. En caso de detención, se comprobará que la temperatura de la mezcla que quede sin extender, en la tolva de la extendedora y debajo de ésta, no baje de la prescrita en la fórmula de trabajo para la iniciación de la compactación; de lo contrario, se ejecutará una junta transversal.

Donde resulte imposible, a juicio del director de las obras, el empleo de máquinas extendedoras, la mezcla bituminosa en caliente podrá ponerse en obra por otros procedimientos aprobados por aquél. Para ello se descargará fuera de la zona en que se vaya a extender, y se distribuirá en una capa uniforme y de un espesor tal que, una vez compactada, se ajuste a la rasante y sección transversal indicadas en los Planos, con las tolerancias establecidas en el presente artículo.



## **Compactación de la mezcla**

La compactación se realizará según un plan aprobado por el Director de las obras en función de los resultados del tramo de prueba; deberá hacerse a la mayor temperatura posible, sin rebasar la máxima prescrita en la fórmula de trabajo y sin que se produzca desplazamiento de la mezcla extendida; y se continuará mientras la temperatura de la mezcla no baje de la mínima prescrita en la fórmula de trabajo y la mezcla se halle en condiciones de ser compactada, hasta que se alcance la densidad especificada.

La compactación deberá realizarse de manera continua y sistemática. Si la extensión de la mezcla bituminosa se realizase por franjas, al compactar una de ellas se deberá ampliar la zona de compactación para que incluya al menos quince centímetros (15 cm.) de la anterior.

Los rodillos deberán llevar su rueda motriz del lado más cercano a la extendedora; los cambios de dirección se harán sobre mezcla ya apisonada, y los cambios de sentido se efectuarán con suavidad. Se cuidará de que los elementos de compactación estén siempre limpios y, si fuera preciso, húmedos.

## **5.- LIMPIEZA DE LAS OBRAS.**

Es obligación del contratista limpiar las obras y sus inmediaciones, de escombros y materiales, instalaciones provisionales que no sean necesarias, como adoptar las medidas y ejecutar los trabajos necesarios para que las obras ofrezcan un buen aspecto.





## **6.- INSPECCION**

El Contratista proporcionará al Ingeniero Director, a sus subalternos y a sus agentes delegados, toda clase de facilidades para poder practicar los replanteos de las obras, reconocimientos y pruebas de los materiales y su preparación, así como para llevar a cabo la vigilancia e inspección de la mano de obra y de todos los trabajos, con objeto de comprobar el cumplimiento de las condiciones establecidas en el presente Pliego, permitiendo el acceso a todas partes, incluso a las fábricas o talleres en que se produzcan los materiales o se realicen trabajos para las obras.

## **7.- OBRAS COMPLEMENTARIAS**

Se entiende por obras complementarias, aquellas que siendo necesarias ó convenientes para la ejecución y terminación de las obras principales descritas, dependen de circunstancias difícilmente previsibles en Proyecto, por lo que su definición y valoración han de considerarse como previsiones que están condicionadas a su ejecución.

Las obras complementarias se realizarán de acuerdo con las instrucciones concretas del técnico que concretará las previsiones de Proyecto con las circunstancias externas y necesidades de obra que condicionan su ejecución.





## **CAPÍTULO III: CONDICIONES DE ÍNDOLE FACULTATIVA**

### ***EPÍGRAFE I.- OBLIGACIONES Y DERECHOS DEL CONTRATISTA***

#### **1.- REMISIÓN DE SOLICITUD DE OFERTAS.**

Por la Dirección Técnica se solicitarán ofertas a las Empresas especializadas del sector, para la realización de las instalaciones especificada en el presente Proyecto para lo cual se pondrá a disposición de los ofertantes un ejemplar del citado Proyecto o un extracto con los datos suficientes, ya sea en soporte papel en nuestras oficinas o en soporte digital publicado en la página web de este Ayuntamiento. En el caso de que el ofertante lo estime de interés deberá presentar además de la mencionada, la o las soluciones que recomiende para resolver la instalación.

#### **2.- RESIDENCIA DEL CONTRATISTA.**

Desde que se dé principio a las obras, hasta su recepción definitiva, el Contratista o un representante suyo autorizado deberá residir en un punto próximo al de ejecución de los trabajos y no podrá ausentarse de él sin previo conocimiento del Ingeniero director y notificándole expresamente, la persona que, durante su ausencia le a de representar en todas sus funciones. Cuando se falte a lo anteriormente prescrito, se considerarán válidas las notificaciones que se efectúen al individuo más caracterizado o de mayor categoría técnica de los empleados u operarios de cualquier ramo que, como dependientes de la contrata, intervengan en las obras y, en ausencia de ellos, las depositadas en la residencia, designada como oficial, de la Contrata en los documentos del Proyecto, aún en ausencia o negativa de recibo por parte de los dependientes de la Contrata.



### **3.- RECLAMACIONES CONTRA LAS ÓRDENES DEL DIRECTOR.**

Las reclamaciones que el Contratista quiera hacer contra las órdenes emanadas del Ingeniero Director, solo podrá presentarlas a través del mismo ante la Propiedad, si ellas son de orden económico y de acuerdo con las condiciones estipuladas en los Pliegos de Condiciones correspondientes, contra disposiciones de orden técnico o facultativo del Ingeniero Director, no se admitirá reclamación alguna, pudiendo el Contratista salvar su responsabilidad, si lo estima oportuno, mediante exposición razonada, dirigida al Ingeniero Director, el cual podrá limitar su contestación al acuse de recibo que, en todo caso, será, obligatorio para este tipo de reclamaciones.

### **4.- DESPIDO POR INSUBORDINACIÓN, INCAPACIDAD Y MALA FE.**

Por falta del cumplimiento de las instrucciones del Ingeniero Director o sus subalternos de cualquier clase, encargados de la vigilancia de las obras, por manifiesta incapacidad o por actos que comprometan y perturben la marcha de los trabajos, el Contratista tendrá obligación de sustituir a sus dependientes y operarios, cuando el Ingeniero Director lo reclame.

### **5.- COPIA DE DOCUMENTOS**

El Contratista tiene derecho a sacar copias de los Pliegos de Condiciones, presupuestos y demás documentos de la contrata. El Ingeniero Director de la Obra, si el Contratista solicita estos, autorizará las copias después de contratadas las obras.



## ***EPÍGRAFE II.- TRABAJOS, MATERIALES Y MEDIOS AUXILIARES.***

### **1.- COMIENZO DE LOS TRABAJOS Y PLAZO DE EJECUCIÓN**

Obligatoriamente y por escrito, deberá el Contratista dar cuenta al Ingeniero Director del comienzo de los trabajos, antes de transcurrir 24 horas de su iniciación: previamente se habrá suscrito el acta de replanteo en las condiciones establecidas en este Pliego.

El adjudicatario comenzará las obras dentro del plazo de 15 días desde la fecha de adjudicación o firma del contrato. Dará cuenta al Ingeniero director, mediante oficio, del día en que se propone iniciar los trabajos, debiendo éste dar acuse de recibo.

El Contratista está obligado al cumplimiento de todo cuanto se dispone en la Reglamentación Oficial de Trabajo.

Los plazos de ejecución de las obras están previstos en **DOS SEMANAS.**

### **2.- CONDICIONES GENERALES DE EJECUCIÓN DE LOS TRABAJOS**

El Contratista, como es natural, debe emplear los materiales y mano de obra que cumplan las condiciones exigidas en las "Condiciones Generales de índole Técnica" del Pliego General de Condiciones y realizará todos y cada uno de los trabajos contratados de acuerdo con lo especificado también en dicho documento.

Por ello, y hasta que tenga lugar la recepción definitiva de la obra, el Contratista es el único responsable de la ejecución de los trabajos que ha contrato y de las faltas y defectos que en estos puedan existir, por su mala ejecución o por la deficiente calidad de los materiales empleados o aparatos colocados, sin que



pueda servirle de excusa ni le otorgue derecho alguno, la circunstancia de que el Ingeniero Director o sus subalternos no le hayan llamado la atención sobre el particular, ni tampoco el hecho de que hayan sido valorados en las certificaciones parciales de la obra que siempre se supone que se extienden y abonan a buena cuenta.

### **3.- TRABAJOS DEFECTUOSOS**

Como consecuencia de lo anteriormente expresado, cuando el Ingeniero Director o su representante en la obra adviertan vicios o defectos en los trabajos ejecutados, o que los materiales empleados, o los aparatos colocados no reúnen las condiciones preceptuadas, ya sea en el curso de la ejecución de los trabajos, o finalizados estos y antes de verificarse la recepción definitiva de la obra, podrán disponer que las partes defectuosas sean demolidas y reconstruidas de acuerdo con lo contratado, y todo ello a expensas de la contrata. Si esta no estimase justa la resolución y se negase la demolición y construcción ordenadas, se procederá de acuerdo con lo establecido en este Pliego.

### **4.- OBRAS Y VICIOS OCULTOS**

Si el Ingeniero director tuviese razones para creer en la existencia de vicios ocultos de construcción en las obras ejecutadas, ordenará efectuar en cualquier tiempo y antes de la recepción definitiva, las demoliciones que crea necesaria para reconocer los trabajos que suponga defectuosos.

Los gastos de la demolición y de la reconstrucción que se ocasionen, serán de cuenta del Contratista, siempre que los vicios existan realmente, en caso contrario correrán a cargo del propietario.



## **5.- MATERIALES NO UTILIZABLES O DEFECTUOSO**

No se procederá al empleo de los materiales y de los apartados sin que antes sean examinados y aceptados por el Ingeniero director, en los términos que prescriben los Pliegos de Condiciones, depositando al efecto el Contratista, las muestras y modelos necesarios, previamente contraseñados, para efectuar con ellos comprobaciones, ensayos o pruebas preceptuadas en el Pliego de Condiciones, vigente en obra.

Los gastos que ocasionen los ensayos, análisis, pruebas, antes indicados serán a cargo del Contratista.

Cuando los materiales o aparatos no fueran de la calidad requerida o no estuviesen perfectamente preparados, el Ingeniero director dará orden al Contratista para que los reemplace por otros que se ajusten a las condiciones requeridas en los Pliegos o falta de estos, a las órdenes del Ingeniero director.

## **6.- MEDIOS AUXILIARES**

Es obligación de la Contrata el ejecutar cuanto sea necesario para la buena construcción y aspecto de las obras aun cuando no se halle expresamente estipulado en los Pliegos de Condiciones, siempre que, sin separarse de su espíritu y recta interpretación, lo disponga el Ingeniero director y dentro de los límites de posibilidad que los presupuestos determinen para cada unidad de obra y tipo de ejecución.

Serán de cuenta del Contratista, los andamios, cimbras, máquinas y demás medios auxiliares que para la debida marcha y ejecución de los trabajos se necesiten, no cabiendo, por tanto, al Propietario responsabilidad alguna por



cualquier avería o accidente personal que pueda ocurrir en las obras por insuficiencia de dichos medios auxiliares.

Serán asimismo de cuenta del Contratista, los medios auxiliares de protección y señalización de la obra, tales como vallado, elementos de protección provisionales, señales de tráfico adecuadas, señales luminosas nocturnas, etc., y todas las necesarias para evitar accidentes previsibles en función del estado de la obra y de acuerdo con la legislación vigente.

### ***EPÍGRAFE III.- RECEPCIÓN Y LIQUIDACIÓN***

#### **1.- RECEPCIÓN PROVISIONAL**

Para proceder a la recepción provisional de las obras será necesaria la asistencia del Propietario, del Ingeniero director de la Obra y del Contratista o su representante debidamente autorizado.

Si las obras se encuentran en buen estado y han sido ejecutadas con arreglo a las condiciones establecidas, se darán por percibidas provisionalmente, comenzando a correr en dicha fecha el plazo de garantía, que se considerará de UN AÑO. Cuando las obras no se hallen en estado de ser recibidas se hará constar en el acta y se especificarán en la misma las precisas y detalladas instrucciones que el Ingeniero director debe señalar al Contratista para remediar los defectos observados, fijándose un plazo para subsanarlos, expirado el cual, se efectuará un nuevo reconocimiento en idénticas condiciones, a fin de proceder a la recepción provisional de la obra.

Después de realizar un escrupuloso reconocimiento y si la obra estuviese conforme con las condiciones de este Pliego, se levantará un acta por duplicado,





a la que acompañarán los documentos justificantes de la liquidación final. Una de las actas quedará en poder de la propiedad y la otra se entregará al Contratista.

## **2.- PLAZO DE GARANTÍA**

Desde la fecha en que la recepción provisional quede hecha, comienza a contarse **el plazo de garantía que será de UN AÑO**. Durante este período, el Contratista se hará cargo de todas aquellas reparaciones de desperfectos imputables a defectos y vicios ocultos.

## **3.- CONSERVACIÓN DE LOS TRABAJOS RECIBIDOS PROVISIONALMENTE**

Si el Contratista, siendo su obligación, no atiende a la conservación de la obra durante el plazo de garantía, se procederá a limpieza y todo lo que fuere menester para su buena conservación, abonándose todo aquello por cuenta de la contrata.

Al abandonar el Contratista la obra, tanto por buena terminación de las obras, como en el caso de rescisión de contrato, está obligado a abandonar las obras en el plazo que fije el Ingeniero director.

Después de la recepción provisional de las obras y en el caso de que la conservación del mismo corra a cargo de Contratista, no deberá haber en él más herramientas, útiles, materiales, muebles, etc., que los indispensables para su guardería y limpieza y para los trabajos que fuere preciso realizar.

En todo caso, ocupado o no el edificio, está obligado el Contratista a revisar y repasar la obra durante el plazo expresado, procediendo en la forma prevista en el presente Pliego de Condiciones Económicas.



El Contratista se obliga a destinar a su costa la vigilancia de las obras que prestará su servicio de acuerdo con las órdenes recibidas de la Dirección Facultativa.

#### **4.- RECEPCIÓN DEFINITIVA**

Terminado el plazo de garantía, se verificará la recepción definitiva con las mismas condiciones que la provisional, y si las obras están bien conservadas y en perfectas condiciones, el Contratista quedará relevado de toda responsabilidad económica, en caso contrario se retrasará la recepción definitiva hasta que, a juicio del Ingeniero director de la Obra y dentro del plazo que se marque, queden las obras del modo y forma que se determinan en este Pliego.

Si el nuevo reconocimiento resultase que el Contratista no hubiese cumplido, se declarará rescindida la contrata con pérdida de la fianza, a no ser que la propiedad crea conveniente conceder un nuevo plazo.

#### **5.- LIQUIDACIÓN FINAL**

Terminadas las obras, se procederá a la liquidación fijada, que indicará el importe de las unidades de obra realizadas y las que constituyen modificaciones del Proyecto, siempre y cuando hayan sido previamente aprobadas por la Dirección Técnica con sus precios. De ninguna manera tendrá derecho el Contratista a formular reclamaciones por aumentos de obra que no estuviesen autorizados por escrito a la Entidad propietaria con el visto bueno del Ingeniero director.



## **6.- LIQUIDACIÓN EN CASO DE RESCISIÓN**

En este caso la liquidación se hará mediante un contrato liquidatorio, que se redactará de acuerdo por ambas partes. Incluirá el importe de las unidades de obra realizadas hasta la fecha de la rescisión.

### ***EPÍGRAFE IV.- FACULTADES DE LA DIRECCIÓN DE OBRAS***

#### **1.- FACULTADES DE LA DIRECCIÓN DE OBRAS**

Además de todas las facultades particulares, que corresponden al Ingeniero Director, expresadas en los artículos precedentes, es misión específica suya la dirección y vigilancia de los trabajos que en las obras se realicen bien por medio de sus representantes técnicos y ello con autoridad técnica legal, completa e indiscutible, incluso en todo lo no previsto específicamente en el Pliego General de Condiciones, sobre las personas y cosas situadas en la obra y en relación con los trabajos que para la ejecución de los edificios y obras anejas se lleven a cabo, pudiendo incluso, pero con causa justificada, recusar al Contratista, si considera que el adoptar esta resolución es útil y necesaria para la debida marcha de la obra.







## **CAPÍTULO IV: CONDICIONES DE ÍNDOLE ECONÓMICA**

### ***EPÍGRAFE I.- BASE FUNDAMENTAL***

#### **1.- BASE FUNDAMENTAL**

Como base fundamental de estas Condiciones Generales de Índole Económica, se establece el principio de que el Contratista debe percibir el importe de todos los trabajos ejecutados, siempre que estos se hayan realizado con arreglo y sujeción al Proyecto y condiciones generales particulares que rijan en la construcción de las obras contratadas.

### ***EPÍGRAFE II.- GARANTÍAS DE CUMPLIMIENTO Y FIANZAS***

#### **1.- GARANTÍAS**

El Ingeniero director podrá exigir al Contratista la presentación de referencias bancarias o de otras entidades o personas, al objeto de cerciorarse de que éste reúne todas las condiciones requeridas para el exacto cumplimiento del Contrato, dichas referencias, si le son pedidas las presentará el Contratista antes de la firma del Contrato.

#### **2.- FIANZA**

Se podrá exigir al Contratista, para que responda del cumplimiento de lo contratado, una fianza que se fijará en el Pliego de Condiciones Administrativas.



### **3.- EJECUCIÓN DE TRABAJOS CON CARGO A LA FIANZA**

Si el Contratista se negase a hacer por su cuenta los trabajos precisos para utilizar la obra en las condiciones contratadas, el Ingeniero Director, en nombre y representación del Propietario, los ordenará ejecutar a un tercero, o directamente por administración, abonando su importe con la fianza depositada, sin perjuicio de las acciones legales a que tenga derecho el propietario en el caso de que el importe de la fianza no baste para abonar el importe de los gastos efectuados en las unidades de obra que no fueran de recibo.

### **4.- DEVOLUCIÓN DE LA FIANZA**

La fianza depositada será devuelta al Contratista en un plazo que estime la propiedad, una vez firmada el acta de recepción definitiva de la obra, siempre que haya acreditado, que no existe reclamación alguna contra él por los daños y perjuicios que sean de su cuenta o por deudas de los jornales o materiales, ni por indemnizaciones derivadas de accidentes ocurridos en el trabajo.

## ***EPÍGRAFE III.- PRECIOS Y REVISIONES***

### **1.- PRECIOS CONTRADICTORIOS**

Si ocurriese algún caso por virtud del cual fuese necesario fijar un nuevo precio, se procederá a estudiarlo y convenirlo contradictoriamente.

La Dirección técnica estudiará el que, según su criterio, deba utilizarse.

La fijación del precio contradictorio habrá de proceder necesariamente al comienzo de la nueva unidad, puesto que, si por cualquier motivo no se hubiese



aportado el Adjudicatario estará obligado a aceptar el que buenamente quiera fijarle el director y al concluirla a satisfacción de este.

No deberá ser motivo de rechazo en los plazos de ejecución de las obras.

## **2.- RECLAMACIONES DE AUMENTO DE PRECIOS**

Si el Contratista, antes de la firma del contrato no hubiese hecho la reclamación u observación oportuna, no podrán bajo ningún pretexto de error y omisión reclamar aumento de los precios fijados en el cuadro correspondiente del presupuesto que sirve de base para la ejecución de las obras.

Tampoco se le admitirá reclamación de ninguna especie fundada en indicaciones que, sobre las obras, se hagan en la Memoria, por no servir este documento de base a la Contrata.

## **3.- REVISIÓN DE PRECIOS**

Contratándose las obras a riesgo y ventura, es natural por ello, que no se debe admitir la revisión de los precios contratados. No obstante, y dada la variedad continua de los precios de los jornales y sus cargas sociales, así como la de los materiales y transportes, que es característica de determinadas épocas anormales, se admite, durante ellas, la revisión de precios contratados, bien en alza o en baja y en anomalía con las oscilaciones de los precios en el mercado.

Si el propietario o el Ingeniero Director, en su representación, no estuviese conforme con los nuevos materiales, transportes, etc., que el Contratista desea como normales en el mercado, aquel tiene la facultad de proponer al Contratista, y éste la obligación de aceptarlos, los materiales, transportes, etc., a precios





inferiores a los pedidos por el Contratista, en cuyo caso lógico y natural, se tendrá en cuenta para la revisión, los precios de los materiales, transportes, etc., adquiridos por el Contratista merced a la información del propietario.

#### ***EPÍGRAFE IV.- VALORACIÓN Y ABONO DE LOS TRABAJOS***

##### **1.- VALORACIÓN DE LA OBRA**

La medición de la obra concluida se hará por el tipo de unidad fijada en el correspondiente presupuesto.

La valoración deberá obtenerse aplicando a las diversas unidades de obra, el precio que tuviese asignado en el Presupuesto, añadiendo a este importe el de los tantos por ciento que correspondan al beneficio industrial y descontando el tanto por ciento que corresponda a la baja en la subasta hecha por el Contratista.

##### **2.- MEDIDAS PARCIALES Y FINALES.**

Las mediciones parciales se verificarán en presencia del Contratista, de cuyo acto se levantará acta por duplicado, que será firmada por ambas partes. La medición final se hará después de terminadas las obras con precisa asistencia del Contratista.

En el acta que se extienda, de haberse verificado la medición en los documentos que le acompañan, deberá aparecer la conformidad del Contratista o de su representación legal. En caso de no haber conformidad, lo expondrá sumariamente y a reserva de ampliar las razones que a ello obliga.



### **3.- EQUIVOCACIONES EN EL PRESUPUESTO**

Se supone que el Contratista ha hecho detenido estudio de los documentos que componen el Proyecto, y por tanto al no haber hecho ninguna observación sobre posibles errores o equivocaciones en el mismo, se entiende que no hay lugar a disposición alguna en cuanto afecta a medidas o precios de tal suerte, que la obra ejecutada con arreglo al Proyecto contiene mayor número de unidades de las previstas, no tiene derecho a reclamación alguna.

Si, por el contrario, el número de unidades fuera inferior, se descontará del presupuesto.

### **4.- VALORACIÓN DE OBRAS INCOMPLETAS**

Cuando por consecuencia de rescisión y otras causas fuera preciso valorar las obras incompletas, se aplicarán los precios del presupuesto, sin que pueda pretenderse hacer la valoración de la unidad de obra fraccionándola en forma distinta a la establecida en los cuadros de descomposición de precios.

### **5.- CARÁCTER PROVISIONAL DE LAS LIQUIDACIONES PARCIALES**

Las liquidaciones parciales tienen carácter de documentos provisionales a buena cuenta, sujetos a certificaciones y variaciones que resulten de la liquidación final. No suponiendo tampoco dichas certificaciones aprobación ni recepción de las obras que comprenden. La propiedad se reserva en todo momento y especialmente al hacer efectivas las liquidaciones parciales, el derecho de comprobar que el Contratista ha cumplido los compromisos referentes al pago de jornales y materiales invertidos en la obra, a cuyo efecto deberá presentar el contratista los comprobantes que se exijan.



## **6.- PAGOS**

Los pagos se efectuarán por el Propietario en los plazos prestamente establecidos y su importe corresponderá, precisamente, al de las Certificaciones de obra expedidas por el Ingeniero Director, en virtud de las cuales se verifican aquellos.

## **7.- SUSPENSIÓN POR RETRASO DE PAGOS**

En ningún caso podrá el Contratista, alegando retraso en los pagos, suspender trabajos ni ejecutarlos a menor ritmo del que les corresponda, con arreglo al plazo en que deben terminarse

## **8.- INDEMNIZACIÓN POR RETRASO DE LOS TRABAJOS**

El importe de la indemnización que debe abonar el Contratista por causas de retraso no justificado, en el plazo de terminación de las obras contratadas, será el importe de la suma de perjuicios materiales causados por imposibilidad de ocupación del inmueble, debidamente justificados.

## **9.- INDEMNIZACIÓN POR DAÑOS DE CAUSA MAYOR AL CONTRATISTA**

El Contratista no tendrá derecho a indemnización por causas de pérdidas, averías o perjuicio ocasionados en las obras, sino en los casos de fuerza mayor. Para los efectos de este artículo, se considerarán como tales casos únicamente los que siguen:

- Los incendios causados por electricidad y atmosférica.



-- Los daños producidos por terremotos y maremotos.

-- Los producidos por vientos huracanados, mareas y crecidas de ríos superiores a las que sean de prever en el país, y siempre que exista constancia inequívoca de que el Contratista tomó las medidas posibles, dentro de sus medios, para evitar o atenuar los daños.

-- Los destrozos ocasionados violentamente, a mano armada, en tiempo de guerra, movimientos sediciosos populares o robos tumultuosos.

La indemnización se referirá, exclusivamente, al abono de las unidades de obra ya ejecutada o materiales acopiados a pie de obra, en ningún caso comprenderá medios auxiliares, maquinaria o instalaciones, etc., propiedad de la Contrata.







## **CAPÍTULO V: CONDICIONES DE ÍNDOLE LEGAL**

### **1.- JURISDICCIÓN**

Para cuantas cuestiones, litigios o diferencias pudieran surgir durante o después de los trabajos, las partes se someterán a juicio de amigables componedores nombrados en número igual por ellas y presidido por el Ingeniero director de la Obra y, en último término, a los Tribunales de Justicia del lugar en que radique la propiedad, con expresa renuncia del fuero domiciliario.

El Contratista es responsable de la ejecución de las obras en las condiciones establecidas en el contrato y en los documentos que componen el Proyecto (la Memoria no tendrá consideración de documento del Proyecto). El Contratista se obliga a lo establecido en la ley de Contratos de Trabajo y además a lo dispuesto por la de Accidentes de Trabajo, subsidio Familiar y Seguros Sociales.

Serán de cargo y cuenta del Contratista el vallado, cuidando de la conservación de sus líneas de lindeo y vigilando que, por los poseedores de las fincas contiguas, si las hubiese, no se realicen durante las obras actos que mermen o modifiquen la propiedad.

El Contratista es responsable de toda falta relativa a la política urbana y a las Ordenanzas Municipales a estos aspectos vigentes en la localidad en que la obra está emplazada.

### **2.- ACCIDENTES DE TRABAJO Y DAÑOS A TERCEROS**

En caso de accidentes ocurridos en el ejercicio de los trabajos para la ejecución de las obras, el Contratista se atenderá a lo dispuesto a estos respectos



en la legislación vigente, y siendo, en todo caso, único responsable de su cumplimiento y sin que por ningún concepto pueda quedar afectada la Propiedad por responsabilidades en cualquier aspecto.

El Contratista está obligado a adoptar todas las medidas de seguridad que las disposiciones vigentes preceptúan para evitar, en lo posible, accidentes a los obreros o viandantes, no sólo en los andamios, sino en todos los lugares peligrosos de la obra.

De los accidentes o perjuicios de todo género que, por no cumplir el Contratista lo legislado sobre la materia, pudieran acaecer o sobrevenir, será éste el único responsable, o sus representantes en la obra, ya que se considera que en los precios contratados están incluidos todos los gastos precisos para cumplimentar debidamente dichas disposiciones legales.

El Contratista será responsable de todos los accidentes que, por inexperiencia descuido, sobrevinieran tanto en la edificación donde se efectúen las obras como en las contiguas. Será por tanto de su cuenta el abono de las indemnizaciones a quien corresponda y cuando a ello hubiera lugar, de todos los daños y perjuicios que puedan causarse en las operaciones de ejecución de las obras.

El Contratista cumplirá los requisitos que prescriben las disposiciones vigentes sobre la materia, debiendo exhibir, cuando a ello fuera requerido, el justificante de tal cumplimiento.

### **3.- CAUSAS DE RESCISIÓN DEL CONTRATO**

Se considerarán causas suficientes de rescisión las que a continuación se señalan:



1. La muerte o incapacidad del Contratista.
2. La quiebra del Contratista.

En los casos anteriores, si los herederos o síndicos ofrecieran llevar a cabo la obra, bajo las mismas condiciones estipuladas en el contrato, el propietario puede admitir o rechazar el ofrecimiento, sin que en este último caso tengan aquellos derecho a indemnización alguna.

3. Las alteraciones del Contrato por las causas siguientes:
  - a) La modificación del Proyecto en forma tal que presente alteraciones fundamentales del mismo, a juicio del Ingeniero director y, en cualquier caso, siempre que la valoración del presupuesto de ejecución, como consecuencia de estas modificaciones, represente, en más o menos del 10 por 100, como mínimo, de algunas unidades del Proyecto modificadas.
  - b) La modificación de unidades de obra, siempre que estas modificaciones representen variaciones en más o en menos, del 40 por 100, como mínimo de las unidades del proyecto modificadas.
4. La suspensión de la obra comenzada y en todo caso, siempre que, por causas ajenas a la Contrata, no sé de comienzo a la obra adjudicada dentro del plazo de quince días, a partir de la adjudicación, en este caso, la devolución de la fianza será automática.
5. La suspensión de obra comenzada, siempre que el plazo de suspensión haya excedido un mes.
6. El no dar comienzo la contrata a los trabajos dentro del plazo señalado en las condiciones particulares del proyecto.





7. El incumplimiento de las condiciones del contrato, cuando implique descuido o mala fe, con perjuicio de los intereses de la obra.
8. La terminación del plazo de ejecución de la obra, sin haberse llegado a ésta.
9. El abandono de la obra sin causa justificada.
10. La mala fe en la ejecución de los trabajos.

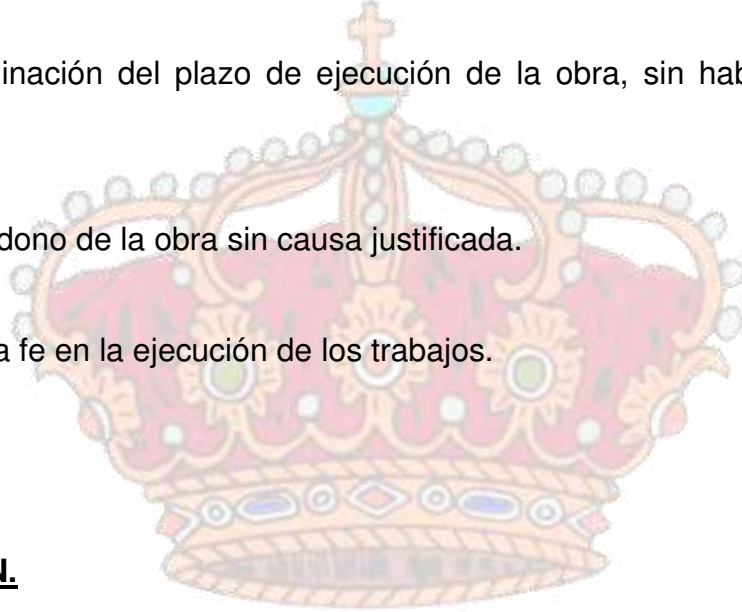

### **CONCLUSION.**

Con los datos expuestos en el presente pliego de condiciones, considera el técnico que suscribe que las características de las obras proyectadas se encuentran totalmente detalladas para ser ejecutadas.

Y para que así conste firmo la presente, en Borox, abril de 2.022.

**JIMENEZ  
LEYENDA  
ANA - DNI  
53139741N**  
Firmado digitalmente por  
JIMENEZ  
LEYENDA ANA -  
DNI 53139741N  
Fecha: 2022.04.06  
+02'00'

**ANA BELEN JIMENEZ LEYENDA**  
**INGENIERO TÉCNICO DE OBRAS PÚBLICAS**  
**Ingeniero Técnico Municipal**  
Colegiado Núm.: 17.638



**DOCUMENTO NÚM. 3**

**ESTUDIO BÁSICO**

**DE SEGURIDAD Y SALUD**

(R.D. 1627/1.997 DE 24 DE OCTUBRE, ART. 6)





### **3.1. OBJETO DEL ESTUDIO DE SEGURIDAD Y SALUD**

El presente trabajo consiste en un Proyecto de Ejecución de Renovación de pavimento de las calles Gravelones, Hidalgos, Castillo Mahul, Yuncos, Zoja, Pina y Cárcel Vieja emplazadas todas en el Casco Urbano de BOROX (TOLEDO).

La zona de afección comprende los viales, Calle Hidalgos, Castillo Mahul, Yuncos y Zoja, que se encuentran pavimentadas en dos capas, hormigón más posterior capa de asfalto, ésta última capa deteriorada y agotada su vida útil, por múltiples causas, entre ellas, el último fenómeno meteorológico adverso, acontecido hace aproximadamente (1) año, en el mes de enero la Borrasca FILOMENA, cubrió de nieve a España, siendo que, el sistema de bajas presiones que atravesó nuestro país, produjo un fuerte temporal de viento, lluvias fuertes y/o persistentes y por nevadas copiosas en amplias zonas del interior peninsular, centrándose en la Comunidad de Madrid, inclusive Madrid capital, Comunidad de Castilla La Mancha, Aragón y algunas provincias de Castilla León y, que sin lugar a dudas puede ser calificada como nevada histórica, al acumular espesores de hasta 50 cm de nieve en toda la Madrid y Este de España, y posteriormente, tras desaparecer la borrasca Filomena, dio inicio una ola de frío de 1 semana de duración, que también se considera histórica por los registros alcanzados (de -16 °C hasta -20 °C dependiendo de las zonas), sufriendo un importante deterioro el pavimento de los viales por los efectos de la nieve y del hielo, acentuándose en aquellos viales que datan de mayor antigüedad y que ya, presentaban otros desperfectos previos dados por las numerosas obras de mejora o ampliación de las redes e infraestructuras públicas (saneamiento, gas natural y/o abastecimiento de agua potable) o simplemente debido al desgaste natural por el paso continuado de vehículos, estando todas las vías sin homogeneidad, impracticables sorteando cuantiosos baches de gran envergadura arrojando un peligro constante para los vehículos y peatones, se hace muy necesario la renovación urgente de capa de asfalto para mejorar las condiciones de acceso rodado de ambas calles.



Además de las citadas, se encuentran las calles Gravelones, Pina y Cárcel Vieja se encuentran pavimentadas solamente en una sola capa, Hormigón, y ésta se haya en el mismo estado de deterioro que presentan las calles anteriores, acentuándose por la existencia de gravilla dado por el desgranamiento que acusa el pavimento, incrementándose el peligro de acceso rodado en estas vías, siendo la regularización de la capa y posterior capa de rodadura de asfalto para mejorar las condiciones de acceso rodado de ambas calles.

Se hace especial mención a las calles Castillo Mahul y calle Pina, por su topografía, siendo calles que cuentan con pendiente muy acusada > 45%, debiendo de proceder con cautela y modificar las formas de ejecución para estos viales, siendo necesario en la Calle Castillo Mahul, la utilización de maquinaria de distintas dimensiones y/o características a la habitual para condiciones normales de topografía, siendo inclusive recomendable la ejecución de obras a mano en calle Castillo Mahul, lo que supone al considerar éstas premisas de ejecución, que los costes asociados de fresado y extendido se verán incrementados los costes en estos viales.

Es por ello, que, de las calles indicadas, los trabajos a realizar son lo que siguen a continuación:

- Se procederá a la demolición previa de tapas de registro de los pozos de registro de saneamiento existentes y sumideros transversales en cada calle objeto de actuación y posterior colocación de marcos y nuevas tapas de registro circular de fundición dúctil (clase D-400) hasta nivel de nueva rasante.
- Fresado completo de las calles en toda su extensión, de las calles Hidalgos, Castillo Mahul, Yuncos y Zoja, eliminando la capa de rodadura existente asfalto de 5 cm de espesor, transporte de material a planta de reciclado.



- Limpieza de la superficie para garantizar la adherencia del asfalto.
- Riego de imprimación.
- Extendido de Mezcla Bituminosa en caliente tipo AC-16 surf- S (antigua S-12) con el mismo espesor de 5 cm, compactado por apisonadora vibrante, con cortes de capa de rodadura en encuentros de calles perpendiculares, un bombeo del 1-2% al centro longitudinal de la calle para evitar la entrada de aguas a las viviendas.

Respecto a las calles con disposición de pavimento hormigón, siendo las calles Gravelones, Pina y Cárcel Vieja, se llevarán a cabo las mismas unidades de obra, exceptuando el fresado previo del pavimento.

### ***FRESADO DE PAVIMENTO ASFÁLTICO***

El equipo para la ejecución de los trabajos deberá ser una máquina fresadora cuyo estado, potencia y capacidad productiva garanticen el correcto cumplimiento del plan de trabajo.

Inmediatamente antes de las operaciones de fresado, la superficie de pavimento deberá encontrarse limpia y, por lo tanto, deberán adelantarse las operaciones de barrido y/o soplado que se requieran para lograr tal condición.

El fresado se efectuará sobre el área determinada previamente, a temperatura ambiente y sin adición de solventes u otros productos ablandadores que puedan afectar la granulometría de los agregados o las propiedades del asfalto existente. El espesor del mismo será el indicado en las especificaciones del proyecto siendo de 5 cm de espesor en calles Libertad y calle



Baler) según planos de proyecto, y en calle Manuel Valdés espesor de 4 cm y 2 cm, dependiendo del tipo de pavimento existente y desniveles, para regularizar el nivel en toda la calle. (las dimensiones y espesores quedarán reflejados en los planos del proyecto).

El material extraído deberá ser transportado y acopiado devuelto a Planta de reciclaje de Asfalto para su posterior reutilización. Durante la manipulación del material fresado, deberá evitarse su contaminación con suelos u otros materiales extraños.

En caso de requerirse el fresado en proximidades de guarniciones y en otros sitios inaccesibles al equipo de fresado, el pavimento deberá demolerse empleando otros métodos que den lugar a una superficie apropiada.

### ***RIEGO DE IMPRIMACION***

Sobre la base estabilizada debidamente terminada, superficialmente seca y barrida, se aplicará en todo el ancho de la calle, un riego de imprimación con emulsión asfáltica a razón de 1,00 Lts/m<sup>2</sup> aproximadamente.

### ***PAVIMENTACIÓN DE CALLES***

La mezcla bituminosa en caliente, Tipo AC-16 SURF S (Antigua S-12) será extendida y compactada con un espesor medio de 5 cm., rodillos de neumáticos y apisonadora.

Las Mezclas Bituminosas en Caliente son aquellas combinaciones de áridos, incluyendo el polvo mineral, más un ligante hidrocarbonado y ante



eventualidad, aditivos, todos ellos combinados a los efectos de que todas las partículas del árido queden cubiertas por una película de ligante homogénea.

Su proceso de fabricación consiste en calentar el ligante junto con los áridos, exceptuando el polvo mineral de aportación, y se realiza su puesta en obra con una temperatura muy superior al ambiente.

Estas mezclas asfálticas se llevan a cabo en plantas, efectuando un control exhaustivo de las características de la producción. Luego se transportan en camiones que disponen de cajas lisas y estancas, tratadas interiormente con un producto que impide la adherencia de la mezcla bituminosa; se cubren con lonas y luego se realiza la distribución de la mezcla con entendedoras mecánicas y consolidándolo con rodillos adecuados.

Para el sellado de la capa de rodadura es obligatorio el uso de apisonadora neumática.

Las pendientes transversales de las calzadas serán del 2% al eje central y longitudinal de calle. Las pendientes longitudinales se tendrán que adaptar a las pendientes actuales teniendo en cuenta los encuentros con las distintas calles.

### ***COLOCACIÓN Y ACONDICIONAMIENTO DE TAPAS DE POZOS DE REGISTRO***

Se realizará el redondeo del asfaltado nuevo para el recibido de las tapas de registro de los pozos de saneamiento e imbornales existentes, hasta la nueva cota de rasante, e inclusive se repondrán todas las tapas de registro ya que se encuentran deterioradas y/o obsoletas y que se encuentren fuera de normativa.



### **3.2. OBLIGATORIEDAD DEL ESTUDIO DE SEGURIDAD Y SALUD Y EN LAS OBRAS.**

El Estudio de Seguridad y Salud del presente proyecto ha de redactarse, al concurrir el supuesto a) del Art. 4.1 del RD 1.627/1997:

- a) Que el presupuesto de ejecución por contrata incluido en el proyecto sea igual o superior a 75 millones de pesetas.
- b) Que la duración estimada sea superior a 30 días laborables, empleándose en algún momento a más de 20 trabajadores simultáneamente.
- c) Que el volumen de mano de obra estimada, entendiéndose por tal la suma de los días de trabajo del total de los trabajadores en la obra, sea superior a 500.
- d) Las obras de túneles, galerías, conducciones subterráneas y presas.

En los proyectos de obras no incluidos en ninguno de los supuestos previstos en el apartado anterior, el promotor estará obligado a que en la fase de redacción del proyecto se elabore un estudio básico de seguridad y salud.

### **3.3.- PRINCIPIOS GENERALES APLICABLES AL PROYECTO Y A LA OBRA.**

1. En la redacción del presente Proyecto, y de conformidad con la "*Ley de Prevención de Riesgos Laborales*", han sido tomados los principios generales de prevención en materia de seguridad y salud previstos en el artículo 15, en las fases de concepción, estudio y elaboración del proyecto de obra y en particular:





- a) Al tomar las decisiones constructivas, técnicas y de organización con el fin de planificar los distintos trabajos o fases de trabajo que se desarrollarán simultáneamente o sucesivamente.
  - b) Al estimar la duración requerida para la ejecución de estos distintos trabajos o fases de trabajo.
2. Asimismo, y de conformidad con la "*Ley de Prevención de Riesgos Laborales*", los principios de la acción preventiva que se recogen en su artículo 15 se aplicarán durante la ejecución de la obra y, en particular, en las siguientes tareas o actividades:
- a) El mantenimiento de la obra en buen estado de orden y limpieza.
  - b) La elección del emplazamiento de los puestos y áreas de trabajo, teniendo en cuenta sus condiciones de acceso, y la determinación de las vías o zonas de desplazamiento o circulación.
  - c) La manipulación de los distintos materiales y la utilización de los medios auxiliares.
  - d) El mantenimiento, el control previo a la puesta en servicio y el control periódico de las instalaciones y dispositivos necesarios para la ejecución de la obra, con objeto de corregir los defectos que pudieran afectar a la seguridad y salud de los trabajadores.
  - e) La delimitación y el acondicionamiento de las zonas de almacenamiento y depósito de los distintos materiales, en particular si se trata de materias o sustancias peligrosas.
  - f) La recogida de los materiales peligrosos utilizados.



- g) El almacenamiento y la eliminación o evacuación de residuos y escombros.
- h) La adaptación, en función de la evolución de la obra, del período de tiempo efectivo que habrá de dedicarse a los distintos trabajos o fases de trabajo.
- i) La cooperación entre los contratistas, subcontratistas y trabajadores autónomos.
- j) Las interacciones e incompatibilidades con cualquier otro tipo de trabajo o actividad que se realice en la obra o cerca del lugar de la obra.

### **3.4.- AMBITO DE APLICACIÓN**

La vigencia del Estudio se inicia desde la fecha de aprobación del Proyecto hasta que se produzca la aprobación expresa del Plan de Seguridad, por la Administración contratante, previo informe por parte del Coordinador en materia de Seguridad durante la elaboración del proyecto, siendo el Coordinador en materia de Seguridad durante la ejecución de la obra, responsable de su control y seguimiento.

Su aplicación será vinculante para todo el personal propio del Contratista adjudicatario de las obras y el dependiente de otras empresas subcontratadas por ésta, para realizar sus trabajos en el interior del recinto de la obra, con independencia de las condiciones contractuales que regulen su intervención en la misma.

### **3.5.- VARIACIONES DEL E.B.S.S.**

El E.B.S.S. podrá ser modificado en función del proceso de ejecución de la obra y de las posibles incidencias o modificaciones de proyecto que puedan surgir



a lo largo de la misma, previa aprobación expresa de la Dirección Facultativa, siguiendo la necesaria información y comunicación a los representantes legales de los trabajadores en el Centro de Trabajo, quienes podrán presentar por escrito y de forma razonada, las sugerencias y alternativas de mejoras preventivas que estimen oportunas.

### **3.6.- DATOS GENERALES DE LA OBRA**

#### **1/ SITUACION DE LA OBRA**

*CALLES: CL GRAVELONES, HIDALGOS, CASTILLO MAHUL, YUNCOS, ZOJA, PINA Y CÁRCEL VIEJA*

*MUNICIPIO: BOROX*

*PROVINCIA: TOLEDO*

#### **2/ SITUACION DEL CENTRO DE SALUD MÁS PRÓXIMO**

CONSULTORIO MEDICO DE BOROX  
C/ HUERTA ARRIBA,  
CP. 45.222; BOROX (TOLEDO)  
TELÉFONO: 925 548 238

CENTRO DE SALUD DE ESQUIVIAS  
C/ LUISA BIAGGI VEIRA S/N  
CP. 45.221 ESQUIVIAS (TOLEDO)  
TELÉFONO: 925 520 333



HOSPITAL VIRGEN DE LA SALUD  
AVENIDA BARBER NÚM. 30  
CP 45224 TOLEDO  
TELEFÓNO: 925 269 200

### 3/ SUBSUELO E INSTALACIONES SUBTERRÁNEAS

El estudio geológico del suelo indica que el subsuelo está formado por tierras margo-calizas Yesíferas.

### 4/ OBRA PROYECTADA

PROYECTO DE RENOVACION DE PAVIMENTO EN CALLES DEL CASCO URBANO DE BOROX.

### 5/ PRESUPUESTO DE EJECUCIÓN POR CONTRATA DE LA OBRA

El **PRESUPUESTO CONTRATA asciende** a la cantidad de NOVENTA Y SIETE MIL CUATROCIENTOS CINCUENTA Y DOS CON TREINTA Y SEIS CENTIMOS DE EUROS **(97.452,36 €)**, **incluidos gastos e impuesto del IVA**, en el cual está integrado en el precio de cada unidad la parte proporcional del coste evaluado para adoptar las necesarias medidas de protección tanto individual como colectiva.

### 6/ PLAZOS DE EJECUCIÓN

El plazo de ejecución material de las obras que comprende este E.B.S.S. Será de **2 SEMANAS, a partir de la fecha de firma del Acta de Replanteo.**



## 7/ MATERIALES PREVISTOS EN LAS OBRAS

No está previsto el empleo de materiales peligrosos o tóxicos, ni tampoco elementos o piezas constructivas de peligrosidad desconocida en su puesta en obra, tampoco se prevé el uso de productos tóxicos en el proceso de construcción.

## 8/ DATOS DEL ENCARGO

EXCMO. AYUNTAMIENTO DE BOROX  
CIF.: P-4502100C  
DIRECCIÓN: PLAZA CONSTITUCIÓN NÚM. 1  
CÓDIGO POSTAL: 45222  
MUNICIPIO: BOROX  
PROVINCIA: TOLEDO

## 9/ AUTOR DEL ESTUDIO BASICO DE SEGURIDAD Y SALUD

D. ANA BELEN JIMÉNEZ LEYENDA, Ingeniero Técnico de Obras Públicas con Número de Colegio 17.638 del Colegio Oficial de Ingenieros Técnicos de Obras Públicas de Toledo.

D. ANA BELEN JIMÉNEZ LEYENDA, Ingeniero Técnico Municipal del Ayuntamiento de Borox.

## 3.7.- DESCRIPCION DE LAS OBRAS

Debido a los condicionantes anteriores, la mayor parte de la obra se centra en:



- Ejecución de Fresado de 5 cm de espesor de Pavimento Asfáltico existente.
- Ejecución de Riego de Imprimación.
- Posterior pavimentación de la calzada con mezcla bituminosa.
- Colocación y acondicionamiento de tapas de pozos de registro hasta la nueva rasante.

### **CONSTRUCTIVAS QUE COMPONEN LAS OBRAS**

Este trabajo consiste en la obtención de un nuevo perfil longitudinal y transversal de un pavimento asfáltico existente, sin modificación de su rasante natural, mediante el fresado en frío, de acuerdo con los alineaciones y dimensiones indicados en los documentos del proyecto, para lograr la colocación de un espesor de pavimento constante.

#### ***FRESADO DE PAVIMENTO ASFÁLTICO***

El equipo para la ejecución de los trabajos deberá ser una máquina fresadora cuyo estado, potencia y capacidad productiva garanticen el correcto cumplimiento del plan de trabajo.

Inmediatamente antes de las operaciones de fresado, la superficie de pavimento deberá encontrarse limpia y, por lo tanto, deberán adelantarse las operaciones de barrido y/o soplado que se requieran para lograr tal condición.

El fresado se efectuará sobre el área determinada previamente, a temperatura ambiente y sin adición de solventes u otros productos ablandadores que puedan afectar la granulometría de los agregados o las



propiedades del asfalto existente. El espesor del mismo será el indicado en las especificaciones del proyecto siendo de 5 cm de espesor en calles Libertad y calle Baler) según planos de proyecto, y en calle Manuel Valdés espesor de 4 cm y 2 cm, dependiendo del tipo de pavimento existente y desniveles, para regularizar el nivel en toda la calle. (las dimensiones y espesores quedarán reflejados en los planos del proyecto).

El material extraído deberá ser transportado y acopiado devuelto a Planta de reciclaje de Asfalto para su posterior reutilización. Durante la manipulación del material fresado, deberá evitarse su contaminación con suelos u otros materiales extraños.

En caso de requerirse el fresado en proximidades de guarniciones y en otros sitios inaccesibles al equipo de fresado, el pavimento deberá demolerse empleando otros métodos que den lugar a una superficie apropiada.

### ***RIEGO DE IMPRIMACION***

Sobre la base estabilizada debidamente terminada, superficialmente seca y barrida, se aplicará en todo el ancho de la calle, un riego de imprimación con emulsión asfáltica a razón de 1,00 Lts/m<sup>2</sup> aproximadamente.

### ***PAVIMENTACIÓN DE CALLES***

La mezcla bituminosa en caliente, Tipo AC-16 SURF S (Antigua S-12) será extendida y compactada con un espesor medio de 5 cm., rodillos de neumáticos y apisonadora.



Las Mezclas Bituminosas en Caliente son aquellas combinaciones de áridos, incluyendo el polvo mineral, más un ligante hidrocarbonado y ante eventualidad, aditivos, todos ellos combinados a los efectos de que todas las partículas del árido queden cubiertas por una película de ligante homogénea.

Su proceso de fabricación consiste en calentar el ligante junto con los áridos, exceptuando el polvo mineral de aportación, y se realiza su puesta en obra con una temperatura muy superior al ambiente.

Estas mezclas asfálticas se llevan a cabo en plantas, efectuando un control exhaustivo de las características de la producción. Luego se transportan en camiones que disponen de cajas lisas y estancas, tratadas interiormente con un producto que impide la adherencia de la mezcla bituminosa; se cubren con lonas y luego se realiza la distribución de la mezcla con entendedoras mecánicas y consolidándolo con rodillos adecuados.

Para el sellado de la capa de rodadura es obligatorio el uso de apisonadora neumática.

Las pendientes transversales de las calzadas serán del 2% al eje central y longitudinal de calle. Las pendientes longitudinales se tendrán que adaptar a las pendientes actuales teniendo en cuenta los encuentros con las distintas calles.

### ***COLOCACIÓN Y ACONDICIONAMIENTO DE TAPAS DE POZOS DE REGISTRO***

Se realizará el redondeo del asfaltado nuevo para el recibido de las tapas de registro de los pozos de saneamiento e imbornales existentes, hasta la nueva cota de rasante, e inclusive se repondrán todas las tapas de registro ya que se encuentran deterioradas y/o obsoletas y que se encuentren fuera de normativa.





### **3.9.- NÚMERO ESTIMADO DE TRABAJADORES**

Se prevé, la participación en punta de trabajo de un **máximo de 8 operarios**.

### **3.10.- RELACIÓN DE OFICIOS Y TRABAJOS A REALIZAR**

Está previsto que se realicen durante el transcurso de la obra las siguientes actividades.

- Fresado y Pavimentaciones asfálticas.

### **RELACIÓN DE ELEMENTOS A UTILIZAR**

Está previsto que se utilicen durante el transcurso de la obra la siguiente maquinaria:

- Transporte horizontal.
- Maquinaria de compactación y pavimentación.
- Maquinaria transformadora de la energía.
- Herramientas.

### **3.12.- SEÑALIZACIÓN/ BALIZAMIENTO GENERAL DE OBRA**

Debido a las especiales características de la obra, situada en zona urbana, el vallado, señalización y delimitación de la misma irá cambiando de posición según fases o zonas parciales de actuación, para interferir lo menos posible en el tránsito peatonal y de vehículos en la vía pública.



En general se adoptarán las siguientes medidas para señalar y balizar las obras:

- Toda la zona de actuación será advertida con la señal de PELIGRO OBRAS.
- La zona de la vía pública que se inutilice para el tráfico, se acotará por medio de vallas en la dirección perpendicular al mismo, tanto en uno como en otro extremo de la obra, y por medio de vallas o balizas en la propia dirección del tráfico. Las vallas serán suficientemente estables y su altura no será inferior a un metro (1 m).
- Desde la puesta de sol hasta su salida, o cuando concurren condiciones atmosféricas (oscurecimiento, etc.) que dificulten la visibilidad, se señalará el entorno de la obra mediante alumbrado con luces rojas en sus puntos singulares y, en todo caso, a intervalos de diez metros (10 m) máximo. Las luces rojas en calzada serán intermitentes.
- Todos los elementos de señalización serán reflectantes.
- Cuando la zona de actuación no sea visible a distancia, por encontrarse en cruces de Calles, carreteras, o en cambios de rasante, se colocarán otras señales más adelantadas, para prevenir a los vehículos que avanzan hacia la obra. La distancia a que habrán de colocarse estas señales y otras que se exijan por los Organismos afectados, será como mínimo, las siguientes:

En zonas urbanas 30 metros

En Grandes Avenidas 100 metros

En Carreteras 200 metros



- Cuando, independientemente de que se hayan obtenido los correspondientes permisos para la realización de la obra, se prevea que se van a ocasionar trastornos graves a la circulación, se dará conocimiento a la autoridad competente, al menos con cuarenta y ocho horas (48 h) de antelación de dicha circunstancia, para que se adopten las medidas adecuadas, las cuales podrán llevar en su caso, la señalización del desvío correspondiente. En estos casos se dará conocimiento, así mismo, a dicha autoridad, de la finalización de las obras.
- Si es necesario limitar la velocidad, se hará en escalones decrecientes progresivos de treinta kilómetros por hora (30 km./h) como máximo, desde la velocidad normal de la vía pública hasta la máxima permitida por las obras.
- Cuando se reduzca en más de tres metros (3 m) el ancho de la calzada, se colocará la señal de Paso estrecho a una distancia de treinta metros (30 m) antes de la obra, y, junto al lugar de comienzo de la obra, la de Dirección obligatoria, inclinada cuarenta y cinco grados (45°).
- Si en calzada de dos direcciones, se redujese la anchura de la misma hasta el punto de que solo fuese posible la circulación en un sentido, y el tráfico fuese intenso, se colocarán, en ambos extremos de la obra personal suficientemente experimentado y aleccionado que regule el paso de vehículos, de tal forma que las duraciones de las esperas sean lo más breves posibles y lo más aproximadamente iguales para todos los vehículos.
- Deberá señalizarse convenientemente la presencia de la obra, además de Como se ha indicado anteriormente para la seguridad Del tráfico rodado, también en zonas de tráfico peatonal, acotando por medio de vallas y señalización reflectante las zonas afectadas por los trabajos, especialmente aquellas en las que Sean previsibles incidentes de cualquier tipo.



□ Se procurará que la circulación, tanto rodada Como de peatones, sufra la menor interrupción posible. En cruces de calles o carreteras, entradas de edificios o parcelas, etc., se construirán sobre las zanjas, pasos de suficiente resistencia para el tráfico mediante planchones de acero.

□ En las entradas de peatones a edificios o parcelas se colocarán, además, los adecuados elementos de protección, como banderolas o balaustres, para formar una completa pasarela que asegure el tráfico de forma expedita y segura. Estos elementos deben quedar perfectamente firmes y seguros.

Es necesario para la obra objeto de este E.B.S.S. establecer un sistema de señalización de Seguridad y Salud Laboral a efectos de llamar la atención de forma rápida y legible sobre objetos y situaciones susceptibles de provocar peligros determinados, así como indicar el emplazamiento de dispositivos que tengan importancia desde el punto de vista de la seguridad.

Será preceptivo señalar las obras de acuerdo con lo dispuesto en el R.D. 9/1986 sobre Señalización de seguridad en los Centros y Locales de Trabajo, siempre que estas obras se desarrollen en lugares cerrados.

Como mínimo en los accesos a la obra se colocarán los siguientes carteles normalizados a estos efectos:

- Accesos a la obra.
- Lugares de Trabajo (tajos).
- Uso obligatorio del casco.
- Prohibición de entrada a personas ajenas a la obra.
- Peligro maniobra de camiones.
- Situación del botiquín.
- Situación de instalaciones de salud y confort.
- Tablón de anuncios.
- Balizamiento en desniveles inferiores a 2 m.



- Acotación de la zona de trabajo.



### **3.13- BOTIQUÍN DE PRIMEROS AUXILIOS**

Equipamiento mínimo del armario-botiquín:

- Agua oxigenada.
- Alcohol de 96 °C
- Tintura de yodo.
- Mercurocromo.
- Amoníaco de pomada contra picaduras de insectos.
- Apósitos de gasa estéril.
- Paquete de algodón hidrófilo estéril.
- Vendas de diferentes tamaños.
- Caja de apósitos autoadhesivos.
- Torniquete.
- Bolsa para agua o hielo.
- Pomada antiséptica.



- Linimento.
- Venda elástica.
- Analgésicos.
- Bicarbonato.
- Pomada para las quemaduras.
- Termómetro clínico.
- Anti-espasmodicos.
- Tónicos cardiacos de urgencia.
- Tijeras.
- Pinzas.

El Contratista designará por escrito a uno de sus operarios como Socorrista, el cual habrá recibido la formación adecuada que le habilite para atender las pequeñas curas que se requieran a pie de obra y asegurar la reposición y mantenimiento del contenido del armario-botiquín.

### **3.14.- PREVENCIÓN DE RIESGOS DE DAÑOS A TERCEROS**

Producidos por los trabajos en las vías públicas. Habrá riesgos derivados a la obra, fundamentalmente por la circulación de vehículos y personas.

Debidos a la realización de desvíos y pasos provisionales y/o alternativos.

Inclusiones de vehículos y personas no autorizadas a la obra.

Debidos a la circulación y trabajos de la maquinaria durante la ejecución de la obra.



## PREVENCION

Se realizará de acuerdo con la normativa vigente, los desvíos de calles y señales de advertencia de salida de vehículos, tomándose las adecuadas medidas de seguridad que cada caso requiera.

Se señalarán los accesos naturales a la obra, prohibiéndose el paso de toda persona ajena a la misma, colocándose en su caso los cerramientos necesarios.

Habrà de considerarse la incidencia que para el tráfico peatonal se produzca en la ejecución de las zanjas, no impidiendo el acceso normal a las viviendas y comercios de las zonas que se atraviesan.

Es importante resaltar la obligatoriedad de la creación de pasillos para peatones y accesos a fincas, mediante vallas móviles para contención de peatones, debidamente señalizados. Estos pasillos deberán tener una anchura mínima de 1 metro, se mantendrán en todo momento limpios de material o restos de obra y estarán situados a una distancia tal de la obra que queden fuera del radio de acción de las actividades que en ella se den, haciendo especial mención a los movimientos de maquinaria.

Por otro lado, será obligatorio utilizar operarios como señalistas de obra en todos los movimientos que la maquinaria realice fuera del perímetro vallado de las obras, especialmente si dichos movimientos interfieren en la circulación de vehículos y personas ajenas a la obra.



### **3.15- ANÁLISIS Y PREVENCIÓN DE RIESGOS CATASTRÓFICOS**

El único riesgo catastrófico previsto es el de incendio. Por otra parte, no se espera la acumulación de materiales con alta carga de fuego. El riesgo considerado posible se cubrirá con las siguientes medidas:

1/ Realizar revisiones periódicas en la instalación eléctrica de la obra.

2/ Colocar en los lugares, o locales, independientes aquellos productos muy inflamables con señalización expresa sobre su mayor riesgo.

Prohibir hacer fuego dentro del recinto de la obra; caso de necesitar calentarse algún trabajador, debe hacerse de una forma controlada y siempre en recipientes, bidones, por ejemplo, en donde se mantendrán las ascuas. Las temperaturas de invierno tampoco son extremadamente bajas en el emplazamiento de esta obra.

Disponer en la obra de extintores, mejor polivalentes, situados en lugares tales como oficina, vestuario, pie de escaleras internas de la obra, etc.

#### **DESVÍOS PROVISIONALES Y SEÑALIZACIÓN**

La señalización se realizará de acuerdo con las Normas para Señalización de Obras de Carreteras, Instrucción 8.3-IC y se deberá tener en cuenta lo previsto en el capítulo II, sección 23 del Pliego de Cláusulas Administrativas Generales para la Contratación de Obras del Estado, Decreto 3854/1970.

En particular:







No se deberá comenzar en ningún caso un trabajo en la carretera hasta que no estén colocadas las señales reglamentarias.

Deberá procurarse, por todos los medios, que la señal de peligro "OBRAS" nunca se halle colocada cuando las obras hayan terminado.

Cuando se limiten obstáculos lateralmente mediante vallas, balizas, etc., se dispondrán transversalmente a la trayectoria de la circulación, para que su visibilidad sea máxima y evitar el peligro que ofrecería si se situase de punta, quedando terminantemente prohibido el utilizar para este caso las vallas de contención de peatones tubulares.

La infranqueabilidad de la zona de obra para el tránsito normal debe reiterarse con señalización conveniente, reflectante, dispuesta transversalmente a intervalos regulares.

Para el montaje, mantenimiento, y manipulación de banderines para señalar el peligro, se escogerá personal con experiencia en estos trabajos.

Se dispondrá de repuesto de señales para su sustitución inmediata en caso de deterioro.

Cuando la señalización de un tajo de la obra coincida con alguna señal permanente que este en contradicción taparse provisionalmente.

En los tajos móviles, (p. ej. extendido de aglomerado), la señalización irá desplazándose simultáneamente cumpliendo en todo momento las normas.

Todas las señales se conservarán en sus posiciones correctas, limpias y legibles en todo momento. Las señales deterioradas deberán ser reemplazadas inmediatamente.



### **3.17.- ANÁLISIS Y PREVENCIÓN DEL RIESGO EN LAS FASES DE OBRA**

A la vista del conjunto de documentos de la obra, se expondrán en primer lugar: los procedimientos y equipos técnicos a utilizar, a continuación, la deducción de riesgos en estos trabajos, las medidas preventivas adecuadas, indicación de las protecciones colectivas necesarias y las protecciones personales exigidas para los trabajadores.

#### **1. PROCEDIMIENTOS Y EQUIPOS TÉCNICOS A UTILIZAR**

La excavación inicial (fresado) corresponderá al levantado del asfalto de las calzadas, descargando sobre camiones, y su posterior transporte a vertedero.

Maquinaria prevista: Como medios auxiliares, se utilizarán las corrientes.

#### **2. TIPOS DE RIESGOS**

Analizados los procedimientos y equipos a utilizar en los distintos trabajos de esta edificación, se deducen los siguientes riesgos:

- Caídas de altura.
- Caídas al mismo nivel.
- Atropellos y colisiones durante el desplazamiento de máquina.
- Golpes con objetos o útiles de trabajo en todo el proceso de la obra.
- Generación de polvo o excesivos gases tóxicos.
- Proyección de partículas durante casi todos los trabajos.
- Explosiones e incendios.
- Electrocutaciones en el manejo de herramientas y sobre la red de alimentación eléctrica.
- Esguinces, salpicaduras y pinchazos, a lo largo de toda la obra.



- Efectos de ambiente con polvo a lo largo de toda la obra.
- Riesgos de temporada.
- Aplastamientos.
- Atrapamientos.
- Sobreesfuerzos.
- Ruidos.
- Desprendimientos de tierras.
- Vuelcos de vehículos y máquinas
- Peligros debidos a cables subterráneos.



### 3. MEDIDAS PREVENTIVAS EN LA ORGANIZACIÓN DEL TRABAJO

Partiendo de una organización de la obra donde el plan de S.T. sea conocido lo más ampliamente posible, que el jefe de la obra dirija su implantación y que el encargado de obra realice las operaciones de su puesta en práctica y verificación, para esta obra las medidas preventivas se impondrán según las líneas siguientes: Normativa de prevención dirigida y entregada a los operarios de las máquinas y herramientas para su aplicación en todo su funcionamiento.

Cuidar del cumplimiento de la normativa vigente en el:

- Manejo de máquinas y herramientas.
- Movimiento de materiales y cargas.
- Utilización de los medios auxiliares.

Mantener los medios auxiliares y las herramientas en buen estado de conservación.



Disposición y ordenamiento del tráfico de vehículos y de aceras y pasos para los trabajadores.

Señalización de la obra en su generalidad y de acuerdo con la normativa vigente.

Protección de huecos en general para evitar caídas de objetos.

Protecciones de fachadas evitando la caída de objetos o personas.

Asegurar la entrada y salida de materiales de forma organizada y coordinada con los trabajos de realización de obra.

Orden y limpieza en toda la obra.

Delimitación de las zonas de trabajo y cercado si es necesaria la prevención.

#### 4. PROTECCIONES COLECTIVAS

Las protecciones colectivas necesarias se estudiarán sobre los planos y en consideración a las partidas de obra en cuanto a los tipos de riesgos indicados anteriormente y a las necesidades de los trabajadores.

Las protecciones previstas son:

- Señales varias en la obra de indicación de peligro, en el interior y exterior de la obra.
- Señales normalizadas para el tránsito de vehículos.
- Valla de obra delimitando y protegiendo el centro de trabajo.
- Vallas de contención de peatones.



- Módulos prefabricados para proteger los huecos de excavación.
- Señalización con cordón de balizamiento en el margen de la rampa de excavación.
- Barandilla rígida vallando el perímetro del vaciado de tierras.

Se comprobará que todas las máquinas y herramientas disponen de sus protecciones colectivas de acuerdo con la normativa vigente.

Finalmente, el plan puede adoptar mayores protecciones colectivas; en primer lugar, todas aquellas que resulten según la normativa vigente y que aquí no estén relacionadas; y, en segundo lugar, aquellas que considere el autor del plan incluso incidiendo en los medios auxiliares de ejecución de obra para una buena construcción o que pueden ser estos mismos, como, por ejemplo:

- Torretas de hormigonado con protecciones adecuadas.
- Pantalla protectora para entrada y salida de materiales.

Todo ello armonizado con las posibilidades y formación de los trabajadores en la prevención de riesgos.

## 5. PROTECCIONES PERSONALES

Las protecciones necesarias para la realización de los trabajos previstos desde el proyecto son las siguientes:

Protección del cuerpo de acuerdo con la climatología mediante ropa de trabajo adecuada.

Protección del trabajador en su cabeza, extremidades, ojos y contra caídas de altura con los siguientes medios:



- Casco
- Poleas de seguridad.
- Cinturón de seguridad.
- Gafas antipartículas.
- Pantalla de soldadura eléctrica.
- Gafas para soldadura autógena.
- Guantes finos de goma para contactos con el hormigón.
- Guantes de cuero para manejo de materiales.
- Guantes de soldador.

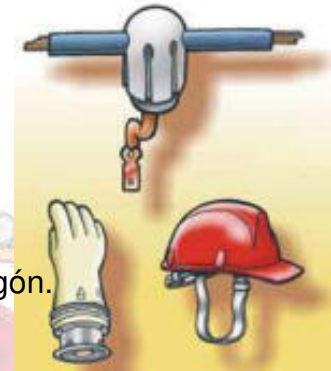

#### Mandil.

- Polainas.
- Gafas antipolvo
- Impermeables.
- Protectores de goma.
- Mono de trabajo, y en su caso, traje de agua y botas.
- Equipos filtrantes de partículas.
- Protectores auditivos.

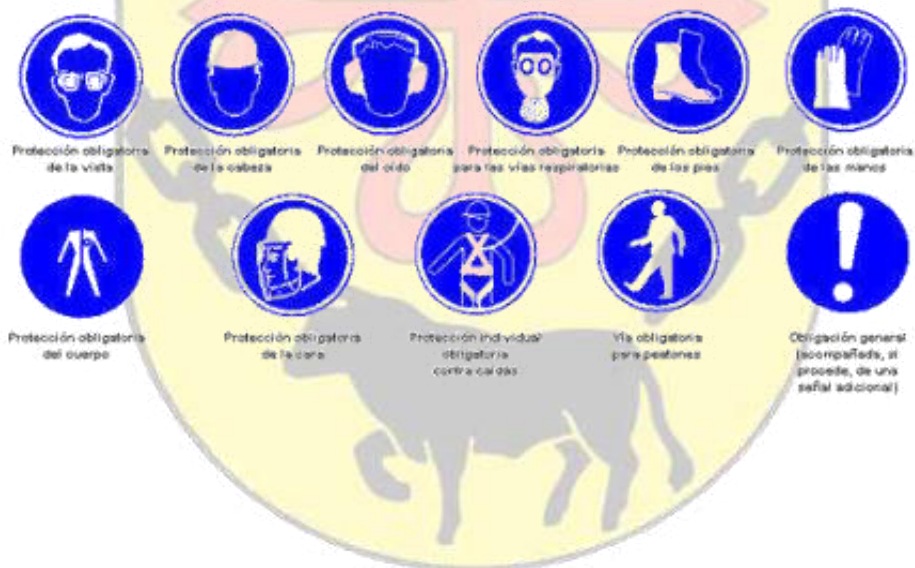



### **3.18.- MAQUINARIA Y MEDIOS AUXILIARES**

#### Camión basculante

##### Riesgos más frecuentes

- Choques con elementos fijos de la obra.
- Atropellos y aprisionamiento de personal en maniobras y operaciones de mantenimiento.
- Vuelcos.
- Caída de pasajeros en el estribo.
- Asfixia por los gases del escape.
- Contacto con líneas eléctricas por llevar la caja levantada.
- Incendios.

##### Normas básicas de seguridad

- La caja será bajada inmediatamente después de efectuar la descarga y antes de emprender la marcha.
- Máquina en buen estado de uso.
- Al realizar las entradas o salidas del solar, lo hará con precaución, auxiliado por las señales de un miembro de la obra.
- Respetará todas las normas del código de la circulación.
- Si por cualquier circunstancia, tuviera que parar en rampas, el vehículo quedará frenado, y calzado con topes.
- Respetará en todo momento la señalización de la obra.
- Las maniobras, dentro del recinto de obra se harán sin brusquedades, anunciando con antelación las mismas, auxiliándose del personal de obra.
- La velocidad de circulación estará en consonancia con la carga transportada, la visibilidad y las condiciones del terreno.



- No permanecerá nadie en las proximidades del camión, en el momento de realizar esta maniobra.
- Si descarga material en las proximidades de la zanja o del pozo de cimentación, se aproximará a una distancia máxima de 1,00 m, garantizando ésta mediante topes. Todo ello mediante autorización de la persona responsable de la obra.
- Si el camión dispone de visera, el conductor permanecerá en la cabina mientras se procede a la carga; si no tiene visera abandonará la cabina antes de que comience la carga. Antes de moverse de la zona de descarga, la caja del camión estará bajada totalmente.
- Siempre tendrán preferencia de paso los vehículos cargados.
- Estará prohibida la permanencia de personas en la caja o tolva. La pista de circulación en obra no es zona de aparcamientos, salvo emergencias. Antes de dar marcha atrás, se comprobará que la zona está despejada y que las luces y el chivato acústico entrarán en funcionamiento.
- Para subir o bajar a la cabina, utilice los peldaños y asideros dispuestos para tal menester. Evitará caídas y lesiones.
- No trate de realizar ajustes con la máquina en movimiento o con el motor en funcionamiento, puede sufrir lesiones.
- No salte nunca directamente al suelo, si no es por peligro inminente para usted.
- En caso del calentamiento del motor, recuerde que no debe abrir directamente la tapa del radiador. El vapor desprendido, si lo hace, puede causarle quemaduras graves.





- Evite tocar el líquido anticorrosión, si debe hacerlo protéjase con guantes y gafas antiproyecciones.
- Recuerde que el aceite del motor y del sistema hidráulico está caliente cuando el motor lo está. Cámbielo sólo cuando está frío.
- Los líquidos de la batería desprenden gases inflamables. Si debe manipularlos, no fume ni acerque fuego.
- Si debe manipular el sistema eléctrico por alguna causa, desconecte el motor y extraiga la llave de contacto totalmente.
- Antes de soldar tuberías del sistema hidráulico, vacíelas y límpielas de aceite. Recuerde que el aceite del sistema hidráulico es inflamable.
- No libere los frenos de la máquina en posición de parada, si antes no ha instalado los tacos de inmovilización en las ruedas.
- Antes de iniciar cada turno de trabajo, compruebe que funcionan los mandos correctamente, evitará accidentes.
- No olvide ajustar el asiento para que pueda alcanzar los controles sin dificultad, se fatigará menos.
- Compruebe siempre, antes de subir a la cabina, que no hay ninguna persona dormitando a la sombra proyectada por la máquina.

### Protecciones personales

- Casco homologado, siempre que baje del camión.
- Durante la carga permanecerá fuera del radio de acción de las máquinas y alejado del camión.
- Antes de comenzar la descarga, tendrá echado el freno de mano.
- Gafas antipolvo.
- Cabina antivuelco.



### Protecciones colectivas

No permanecerá nadie en las proximidades del camión, en el momento de realizar éstas maniobras.

Si descarga material, en las proximidades de la zanja o pozo de cimentación, se aproximará a una distancia máxima de 1,00 m, garantizando ésta, mediante topes.

- Claxon.
- Espejo retrovisor.
- Extintor.

### Pequeñas compactadoras (pisones mecánicos).

### Riesgos más frecuentes.

- Ruido.
- Atrapamiento.
- Golpes.
- Explosión, (combustibles).
- Máquina en marcha fuera de control.
- Proyección de objetos.
- Vibraciones.
- Caídas al mismo nivel.
- Los derivados de los trabajos monótonos.
- Los derivados de los trabajos realizados en condiciones meteorológicas duras.
- Sobreesfuerzos.
- Otros.



### Normas básicas de seguridad.

- Antes de poner en funcionamiento el pisón asegúrese de que están montadas todas las tapas y carcassas protectoras.
- Guíe el pisón en avance frontal, evite los desplazamientos laterales. La máquina puede descontrolarse y producirle lesiones.
- El pisón produce polvo ambiental en apariencia ligera. Riegue siempre la zona a aplanar, o use una mascarilla de filtro mecánico recambiable antipolvo.
- El pisón produce ruido. Utilice siempre cascos o taponcillos antirruído. Evitará perder agudeza de oído o quedar sordo.
- El pisón puede atraparle un pie. Utilice siempre calzado con la puntera reforzada.
- No deje el pisón a ningún operario, por inexperto puede accidentarse y accidentar a los demás.
- La posición de guía puede hacerle inclinar un tanto la espalda. Utilice una faja elástica y evitará el dolor de riñones, la lumbalgia.
- El personal que deba manejar los pisonos mecánicos, conocerá perfectamente su manejo y riesgos profesionales propios de esta máquina.

### Protecciones personales.

- Casco de polietileno con protectores auditivos incorporados (si existen riesgos de golpes).
- Protectores auditivos.
- Guantes de cuero.
- Botas de seguridad.
- Mascarilla antipolvo con filtro mecánico recambiable.
- Gafas de seguridad antiproyecciones.
- Ropa de trabajo.



### Rodillo vibrante autopropulsado

Riesgos más frecuentes.

- Atropello.
- Vuelco.
- Caída por pendientes.
- Choque contra otros vehículos.
- Incendio.
- Quemaduras.
- Caída de personas al subir o bajar de las máquinas.
- Ruido.
- Vibraciones.
- Los derivados de trabajos continuados y monótonos.
- Los derivados del trabajo realizado en condiciones meteorológicas duras.
- Otros.

Normas básicas de seguridad.

- Los conductores de los rodillos vibrantes serán operarios de probada destreza en el manejo de estas máquinas, en prevención de los riesgos por impericia.
- Para subir o bajar de la cabina utilice los peldaños y asideros dispuestos para tal menester. Evitará caídas y lesiones.
- No acceda a la máquina encaramándose por los rodillos.
- No salte directamente al suelo si no es por peligro inminente para su persona.



- No trate de realizar ajustes con la máquina en movimiento o con el motor en marcha.
- No permita en acceso a la compactadora de personas ajenas y menos a su manejo.
- No trabaje con la compactadora en situación de avería o de semi-avería.
- Para evitar las lesiones durante las operaciones de mantenimiento, ponga en servicio el freno de mano, bloquee la máquina, pare el motor extrayendo la llave de contacto.
- No guarde combustible ni trapos grasientos sobre la máquina, pueden producirse incendios.
- No levante la tapa del radiador en caliente. Los gases desprendidos de forma incontrolada pueden causarle quemaduras graves.
- Protéjase con guantes si por alguna causa debe tocar el líquido anticorrosión. Utilice además gafas antiproyecciones.
- Cambie el aceite del motor y del sistema hidráulico en frío. Evitará quemaduras.
- Los líquidos de la batería desprenden gases inflamables. Si debe manipularlos, no fume ni acerque fuego.
- Si debe tocar el electrolito, hágalo protegido con guantes impermeables, este líquido es corrosivo.
- Si debe manipular en el sistema eléctrico, pare el motor y desconéctelo extrayendo la llave de contacto.
- Antes de soldar tuberías del sistema hidráulico, vacíelas y límpielas de aceite, es inflamable.
- No libere los frenos de la máquina en posición de parada si antes no ha instalado los tacos de inmovilización de los rodillos.
- Antes de iniciar el turno de trabajo, compruebe mediante maniobras lentas que todos los mandos respondan perfectamente.
- Ajuste siempre el asiento a sus necesidades, alcanzará los controles con más facilidad y se cansará menos.



- Compruebe siempre, antes de subir a la cabina, que no hay ninguna persona dormitando a la sombra proyectada por la máquina.
- Las compactadoras a utilizar en esta obra estarán dotadas de cabinas antivuelco y antiimpactos.
- Las compactadoras a utilizar en esta obra, estarán dotadas de un botiquín de primeros auxilios.
- Se prohíbe expresamente el abandono del rodillo vibrante con el motor en marcha.
- Se prohíbe el transporte de personas sobre el rodillo vibrante.
- Los rodillos vibrantes utilizados en esta obra, estarán dotados de luces de marcha adelante y de retroceso.
- Se prohíbe la permanencia de operarios en el tajo de rodillos vibrantes.
- Se prohíbe expresamente dormir a la sombra proyectada por el rodillo vibrante en estación.

#### Protecciones personales

- Casco de polietileno con protectores auditivos incorporados (siempre que exista la posibilidad de golpes).
- Protectores auditivos.
- Cinturón elástico antivibratorio.
- Gafas de seguridad antiproyecciones y polvo.
- Ropa de trabajo.
- Traje impermeable.
- Zapatos para conducción de vehículos.
- Guantes de cuero.
- Mandil de cuero.
- Polainas de cuero.



### Ex tendedora de productos Bituminosos

#### Riesgos más frecuentes

- Caídas de personas desde la máquina.
- Caídas de personas al mismo nivel.
- Los derivados de los trabajos realizados bajo altas temperaturas, (suelo caliente + radiación solar + vapor).
- Los derivados de la inhalación de vapores de betún asfáltico, (nieblas de humos asfálticos)
- Quemaduras.
- Sobreesfuerzos.
- Atropello durante las maniobras de acoplamiento de los camiones de transporte de aglomerado asfáltico con la extendedora.

#### Normas básicas de seguridad.

- No se permite la permanencia sobre la extendedora en marcha a otra persona que no sea su conductor, para evitar accidentes por caída.
- Las maniobras de aproximación y vertido de productos asfálticos en la tolva estarán dirigida por un especialista, en previsión de los riesgos por impericia.
- Todos los operarios de auxilio quedarán en posición en la cuneta por delante de la máquina durante las operaciones de llenado de la tolva, en prevención de los riesgos por atrapamiento y atropello durante las maniobras.
- Los bordes laterales de la extendedora, en prevención de atrapamientos, estarán señalizados a bandas amarillas y negras alternativas.
- Todas las plataformas de estancia o para seguimiento y ayuda al extendido asfáltico, estarán bordeadas de barandillas tubulares en prevención de las posibles caídas, formadas por pasamanos de noventa centímetros (90 cm) de



altura, barra intermedia y rodapié de quince centímetros (15 cm) desmontable para permitir una mejor limpieza.

Se prohíbe expresamente, el acceso de operarios a la rebla vibrante durante las operaciones de extendido, en prevención de accidentes.

Protecciones personales.

Casco de polietileno (solo sí existe el riesgo de golpes o de caída de objetos sobre las personas).

Sombrero de paja, o asimilable, para protección solar.

Botas de media caña, impermeables.

Ropa de trabajo.

Guantes impermeables.

Mandil impermeable.

Polainas impermeables.

### **3.19.- MEDICINA PREVENTIVA Y PRIMEROS AUXILIOS**

#### 1.-Medicina preventiva

Las posibles enfermedades profesionales que puedan originarse en esta obra son las normales que tratan la medicina del trabajo y la higiene industrial.

Todo ello se resolverá de acuerdo con los servicios de prevención de empresa quienes ejercerán la dirección y el control de las enfermedades profesionales, tanto en la decisión de utilización de los medios preventivos como la observación médica de los trabajadores.





## 2.-Primeros auxilios.

Para atender a los primeros auxilios existirá un botiquín de urgencia situado en los vestuarios, y se comprobará que, entre los trabajadores presentes en la obra, uno, por lo menos, haya recibido un curso de socorrismo.

Como Centros Médicos de urgencia próximos a la obra se señalan los siguientes:

Nombre: Centro de Salud de Borox

Situación: Huerta Arriba

CP 45222 Borox

Tlf: 925 548 238

Nombre: Centro de Salud de Esquivias

Situación: Calle Luisa Biaggi Veira s/n

CP 45221 Esquivias

Tlf: 925 520 333

Nombre: Hospital Virgen de la Salud

Situación: Avenida Barber nº 30

CP 45224 Toledo

Tlf: 925269200



### **3.20.- DEFINICIONES Y FUNCIONES DE LAS FIGURAS PARTICIPANTES EN EL PROCESO**

Se describen a continuación de forma resumida las misiones que deben desarrollar los distintos participantes en el proceso para conseguir con eficacia los objetivos propuestos.

#### **PROMOTOR**

Se define como, *“cualquier persona física o jurídica por cuenta de la cual se realice una obra.”* Inicia la actividad económica, el promotor, tiene la opción de designar uno o varios proyectistas para elaborar el proyecto, debiendo conocer que tal elección puede conllevar la exención o la obligatoriedad de designar a un coordinador en materia de seguridad y salud durante la elaboración del proyecto.

#### **PROYECTISTA**

Se define como, *“el autor o autores, por encargo del promotor, de la totalidad o parte del proyecto de obra”.* Ha de prever la complejidad del proceso para llevar a cabo su construcción, pues el proyecto no puede quedarse en mera teoría, sino que ha de llevarse a efecto, describiendo su proceso productivo y metodología a emplear.

Todos los documentos del Proyecto han de tener su utilidad durante la ejecución, debiendo tener contenido suficiente para permitir que la Dirección de obras la realice otro técnico distinto al que ha elaborado el proyecto, pudiendo además realizar su trabajo sin ninguna dificultad con la única referencia del Proyecto.



## CONTRATISTA

Se define como, " la persona física o jurídica que asume, el compromiso de ejecutar la totalidad o parte de las obras con sujeción al proyecto y al contrato". La ejecución ha de realizarla teniendo en cuenta las cláusulas del contrato y del proyecto sin olvidar la coherencia recíproca con el plan de seguridad y salud a realizar.

## SUBCONTRATISTA

*Se define como, " la persona física o jurídica que asume el compromiso de realizar determinadas partes o instalaciones de la obra, con sujeción al proyecto por el que se rige su ejecución".*

## DIRECTOR DE OBRA

Representa técnicamente los intereses del promotor durante la ejecución de la obra, dirigiendo el proceso de construcción en función de las atribuciones profesionales de cada técnico participante.

## EL COORDINADOR EN MATERIA DE SEGURIDAD Y SALUD DURANTE LA ELABORACIÓN DEL PROYECTO

Es contratado por el promotor o propietario obligado por el R.D. 1627/97, y con funciones de abordar la planificación de la prevención de los riesgos que surgirán después durante la ejecución.



## EL COORDINADOR EN MATERIA DE SEGURIDAD Y SALUD DURANTE LA EJECUCIÓN DE LA OBRA.

Su presencia, es legalmente obligatoria cuando durante la ejecución van a participar más de una empresa, o una empresa y trabajadores autónomos o varios trabajadores autónomos.

### TRABAJADORES AUTONOMOS

Se define como, trabajador autónomo "la persona física distinta del contratista y del subcontratista, que realiza de forma personal y directa una actividad profesional, sin sujeción a un contrato de trabajo, y que asume contractualmente ante el promotor, el contratista o el subcontratista el compromiso de realizar determinadas partes o instalaciones de la obra. "

Cuando el trabajador autónomo emplee en la obra a trabajadores por cuenta ajena tendrá la consideración de contratista o subcontratista a efectos del presente Real Decreto.

### **3.21.- FORMACION SOBRE SEGURIDAD**

Se impartirá formación en materia de Seguridad y Salud en el Trabajo al personal de la obra, según lo dispuesto en la "*Ley de Prevención de Riesgos Laborales*" y los Reales Decretos que la desarrollan, citados en este Estudio, capaces de cubrir los siguientes objetivos generales:

- A. Divulgar los contenidos preventivos de este estudio de seguridad y salud, una vez convertido en plan de seguridad y salud en el trabajo aprobado, que incluirá el Plan de Prevención de la empresa.



B. Comprender y aceptar su necesidad de aplicación.

C. Crear entre los trabajadores, un auténtico ambiente de prevención de riesgos laborales.

Todo ello deberá quedar constancia por escrito

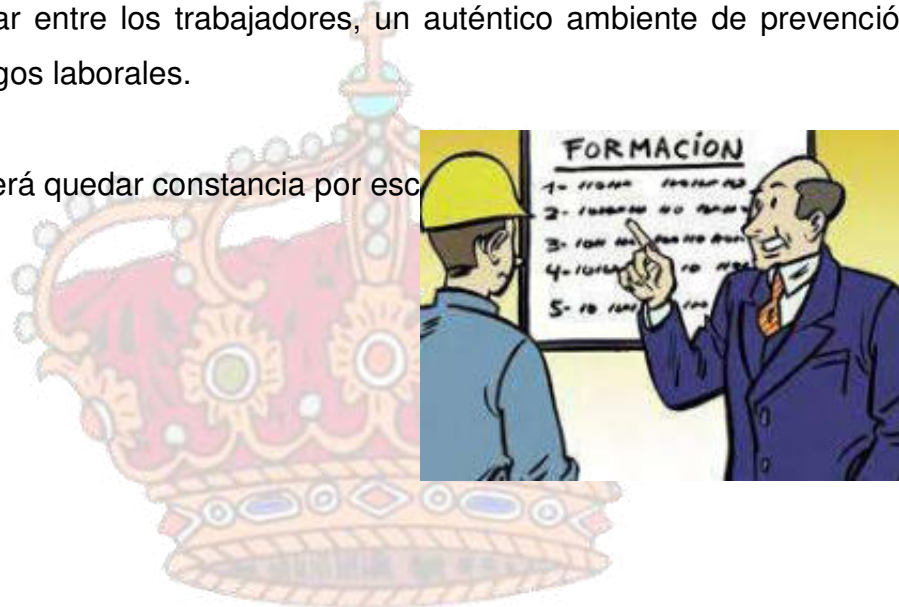

### 3.22.- CONCLUSION

Con los datos expuestos y los planos adjuntos, considera el técnico que suscribe que las características de las obras proyectadas se encuentran totalmente detalladas para ser ejecutadas.

Y para que así conste firmo la presente, en Borox, abril de 2.022.

**JIMENEZ LEYENDA**  
Firmado digitalmente por JIMENEZ LEYENDA ANA - DNI 53139741N  
Fecha: 2022.04.06 13:56:31 +02'00'

**ANA BELEN JIMÉNEZ LEYENDA**  
ANA - DNI 53139741N  
**INGENIERO TECNICO DE OBRAS PÚBLICAS**  
Ingeniero Técnico Municipal  
Colegiado Núm.: 17.638



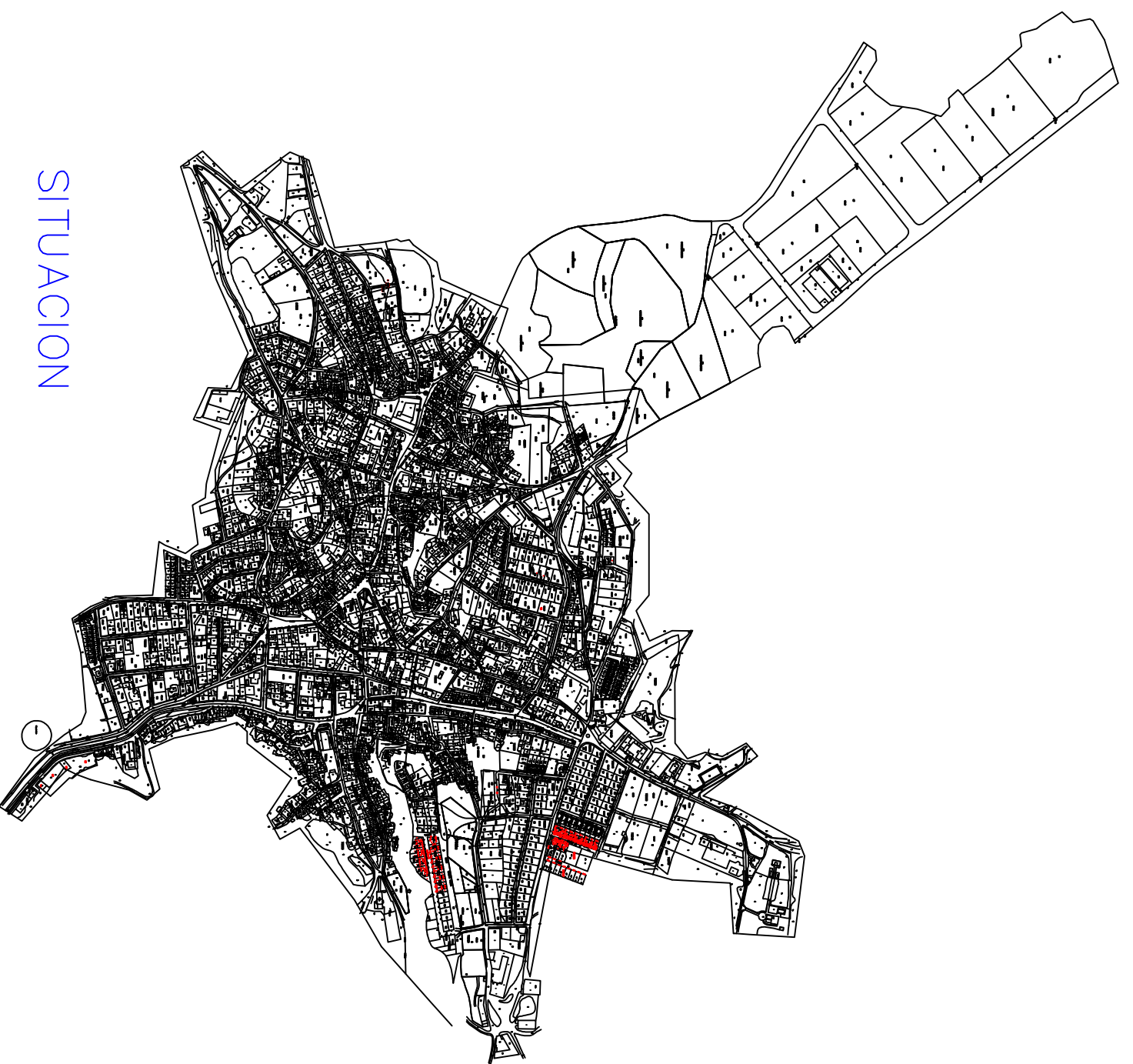
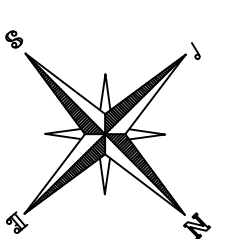

## SITUACION

<p>PROPIEDAD</p>  <p>EXCMO. AYUNTAMIENTO DE BOROX</p>	<p>AUTOR DEL PROYECTO:</p> <p>D<sup>a</sup> ANA BELÉN JIMÉNEZ LEYENDA ING. T<sup>EC</sup>. OBRAS PÚBLICAS COLG. N<sup>UM</sup>. 17.638</p>	<p>TITULO DEL PROYECTO:</p> <p>RENOVACION PAVIMENTO DE CALLES DEL CASCO URBANO</p>	<p>DESIGNACIÓN DEL PLANO:</p> <p>SITUACION</p>	<p>ESCALA:</p> <p>S/E</p>	<p>ESCALA:</p> <p>ABRIL-2022</p>	<p>NUM. PLANO:</p> <p>1</p>
---	--	--	--	---------------------------	----------------------------------	-----------------------------

## CASCO DE SEGURIDAD

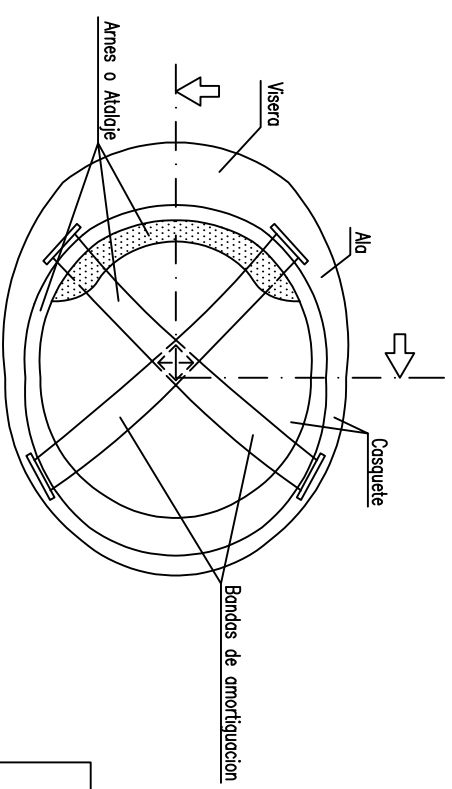

## GAFAS DE SEGURIDAD

OCULARES

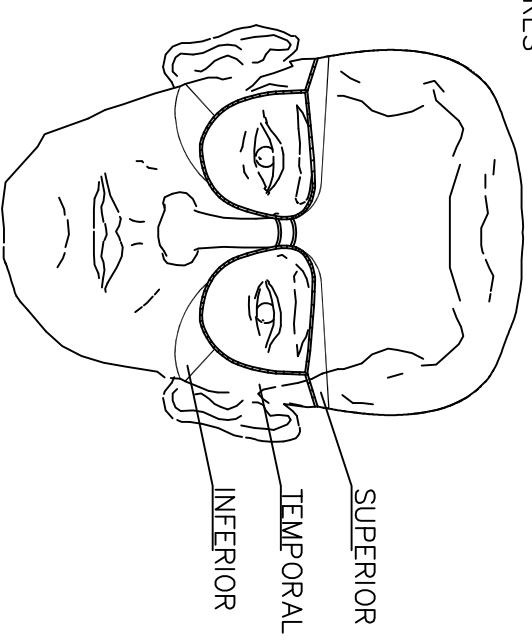

## ANCLAJES CINTURON DE SEGURIDAD

(Seguro de anclaje móvil)

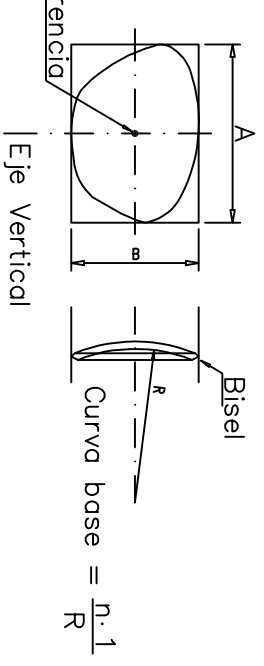
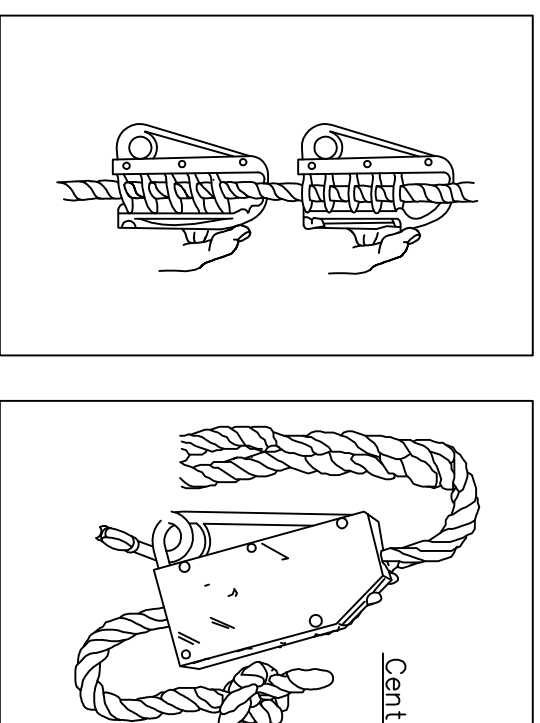

PROPIEDAD

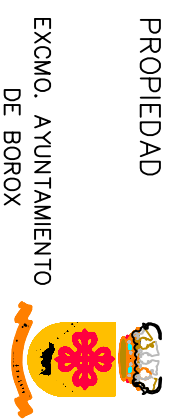

EXCMO. AYUNTAMIENTO  
DE BOROX

AUTOR DEL PROYECTO:

D<sup>a</sup> ANA BELÉN JIMÉNEZ LEYENDA  
ING. TÉCN. OBRAS PÚBLICAS  
COLG. NÚM. 17.638

TÍTULO DEL PROYECTO:

RENOVACION PAVIMENTO  
DE CALLES DEL CASCO URBANO

DESIGNACIÓN DEL PLANO:

PROTECCIONES INDIVIDUALES

ESCALA:

S/E

ESCALA:

ABRIL-2022

NUM. PLANO:

2



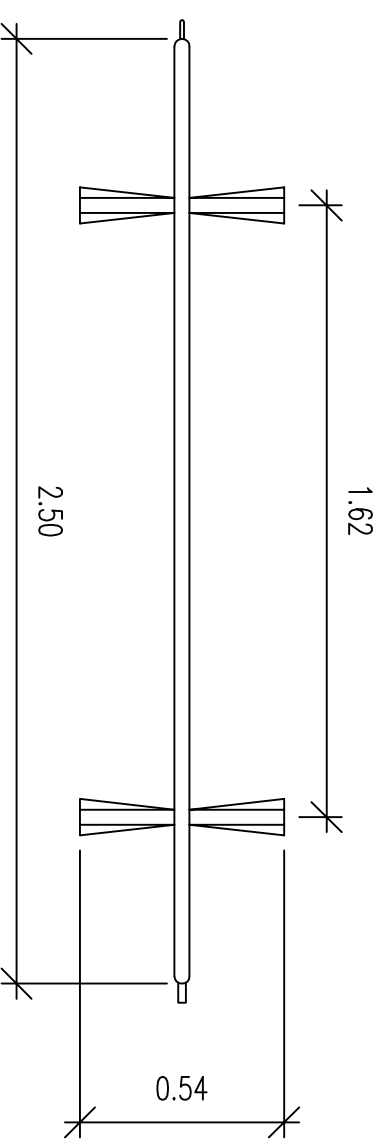
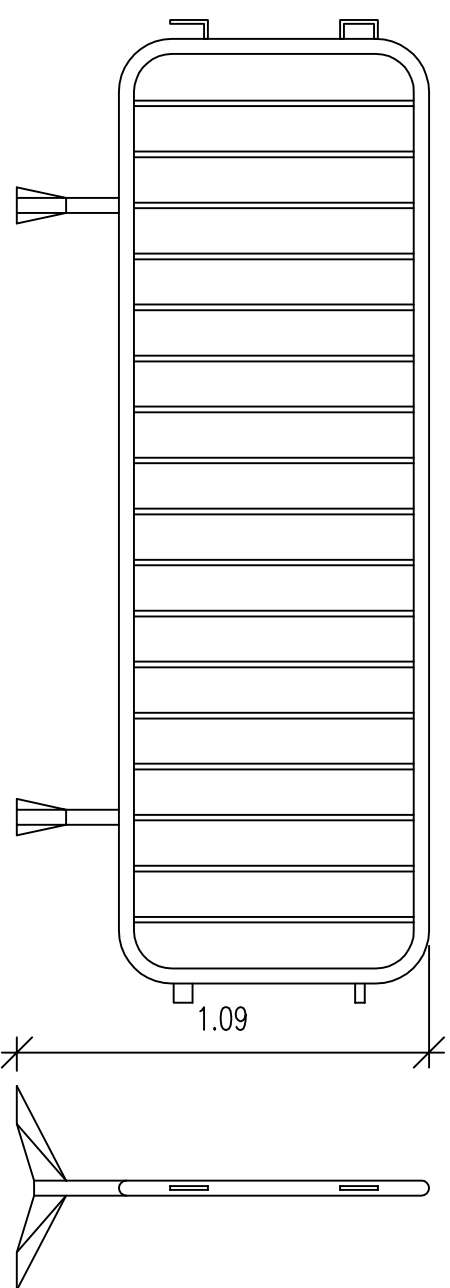

VALLA MOVIL DE PROTECCION  
Y PROHIBICION DE PASO

VALLADO DE OBRA

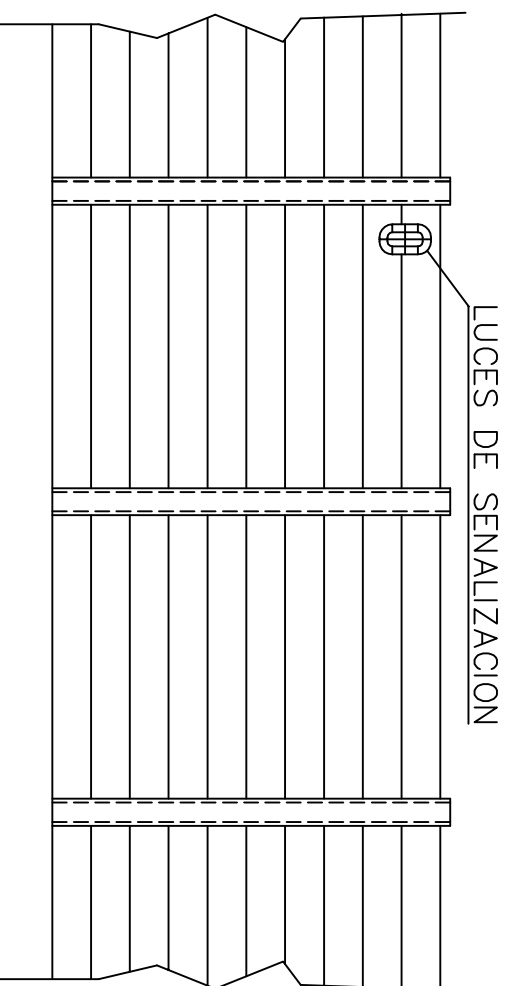

ALZADO



PLANTA

<p>PROPIEDAD</p>  <p>EXCMO. AYUNTAMIENTO DE BOROX</p>	<p>AUTOR DEL PROYECTO:</p> <p>D<sup>a</sup> ANA BELÉN JIMÉNEZ LEYENDA ING. TÉCN. OBRAS PÚBLICAS COLG. NÚM. 17.638</p>	<p>TÍTULO DEL PROYECTO:</p> <p>RENOVACION PAVIMENTO DE CALLES DEL CASCO URBANO</p>	<p>DESIGNACIÓN DEL PLANO:</p> <p>VALLAS DE SEGURIDAD</p>	<p>ESCALA:</p> <p>S/E</p>	<p>ESCALA:</p> <p>ABRIL-2022</p>	<p>NUM. PLANO:</p> <p>3</p>
---	---	--	--	---------------------------	----------------------------------	-----------------------------

## SEÑALES DE OBLIGACION

SIGNIFICADO DE LA SEÑAL	SIMBOLO	COLORES			SEÑAL DE SEGURIDAD
		DEL SIMBOLO	DE SEGURIDAD	DE CONTRASTE	
PROTECCION OBLIGATORIA DE VIAS RESPIRATORIAS		BLANCO	AZUL	BLANCO	
PROTECCION OBLIGATORIA DE LA CABEZA		BLANCO	AZUL	BLANCO	
PROTECCION OBLIGATORIA DEL OIDO		BLANCO	AZUL	BLANCO	
PROTECCION OBLIGATORIA DE LA VISTA		BLANCO	AZUL	BLANCO	
PROTECCION OBLIGATORIA DE LAS MANOS		BLANCO	AZUL	BLANCO	
PROTECCION OBLIGATORIA DE LOS PIES		BLANCO	AZUL	BLANCO	
USO OBLIGATORIO OBLIGATORIO DE PANTALLA		BLANCO	AZUL	BLANCO	
USO OBLIGATORIO OBLIGATORIO DE PROTECTOR AJUSTABLE		BLANCO	AZUL	BLANCO	

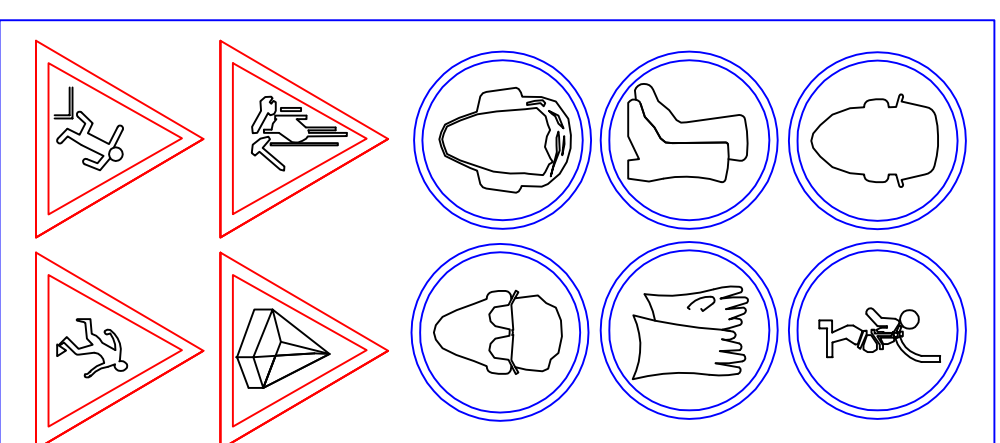

CARTEL DE OBRA

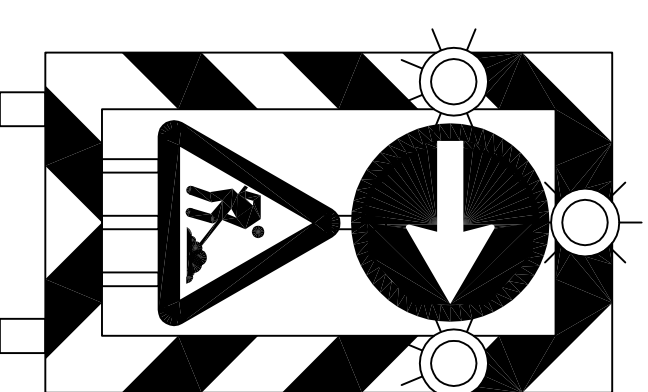

PROPIEDAD  EXCMO. AYUNTAMIENTO DE BOROX	AUTOR DEL PROYECTO: D <sup>a</sup> ANA BELÉN JIMÉNEZ LEYENDA ING. T <sup>EC</sup> . OBRAS PÚBLICAS COLG. N <sup>UM</sup> . 17.638	TITULO DEL PROYECTO: RENOVACION PAVIMENTO DE CALLES DEL CASCO URBANO	DESIGNACIÓN DEL PLANO: SEÑALIZACION OBRAS
	ESCALA: S/E	ESCALA: ABRIL-2022	NUM. PLANO: 4

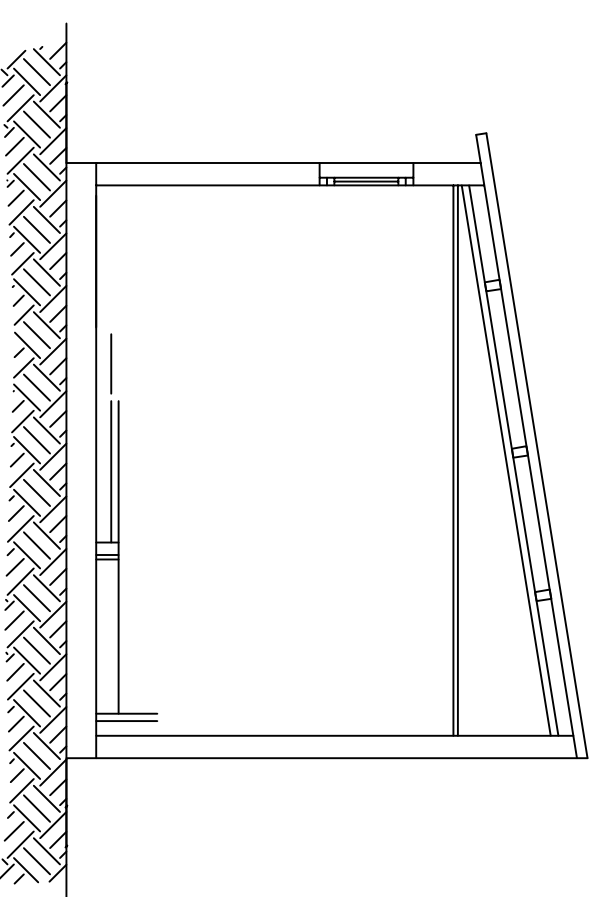
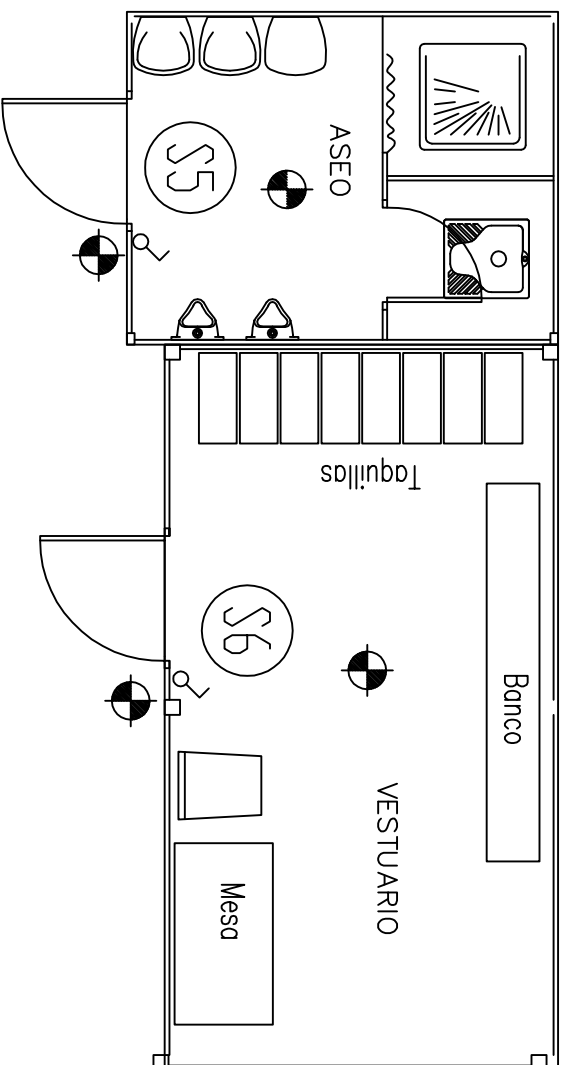

SECCION A-B

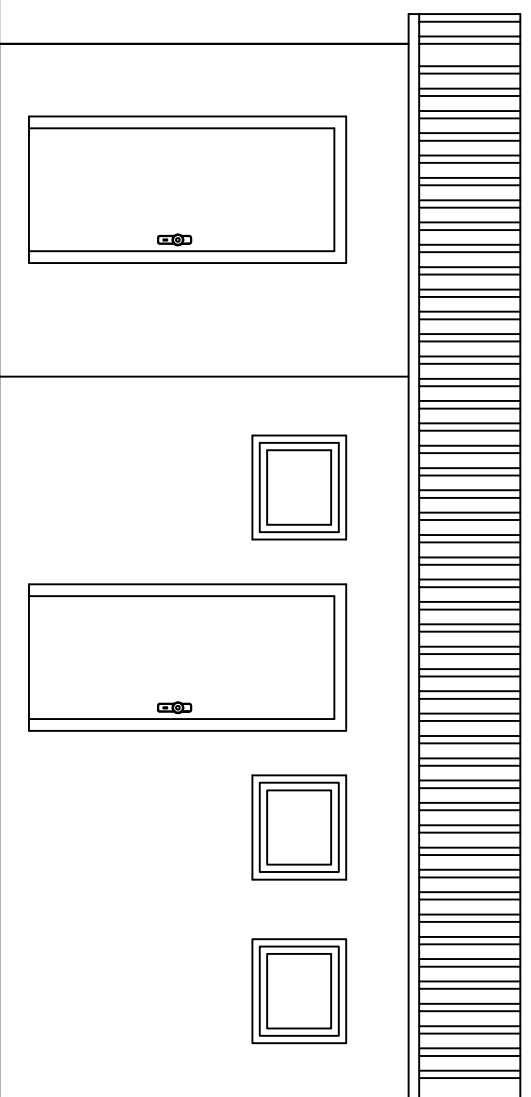

<p>PROPIEDAD</p> <p>EXCMO. AYUNTAMIENTO DE BOROX</p> 	<p>AUTOR DEL PROYECTO:</p> <p>D<sup>a</sup> ANA BELÉN JIMÉNEZ LEYENDA ING. T<sup>EC</sup>. OBRAS PÚBLICAS COLG. N<sup>UM</sup>. 17.638</p>	<p>TITULO DEL PROYECTO:</p> <p>RENOVACION PAVIMENTO DE CALLES DEL CASCO URBANO</p>	<p>DESIGNACIÓN DEL PLANO:</p> <p>CASETAS DE OBRA</p>	<p>ESCALA:</p> <p>S/E</p>	<p>ESCALA:</p> <p>ABRIL-2022</p>	<p>NUM. PLANO:</p> <p>5</p>
---	--	--	--	---------------------------	----------------------------------	-----------------------------



## DOCUMENTO NÚM. 4

# MEDICIONES Y PRESUPUESTO



CÓDIGO	RESUMEN	UDS	LONGITUD	ANCHURA	ALTURA	PARCIALES	CANTIDAD	PRECIO	IMPORTE
<b>CAPÍTULO E01 FRESADO Y PAVIMENTACION</b>									
1.01	<b>m2 Fresado de Pavimentación</b> m². Fresado por medios mecánicos de firme existente , de una capa de 5 cm con parte proporcional de cortes en capa de rodadura en bordes y encuentros con calle perpendiculares, incluso barrido del pavimento y trnsporte de material sobrante a planta de reciclaje, barrido y limpieza. Incluido gestión de residuos de la construcción generados en la realización.	1	3.170,38			3.170,38			
							3.170,38	2,98	9.447,73
1.02	<b>m2 Riego de imprimación ECI</b> m². Emulsión catónica ECI en riego de imprimación. i/ barrido y preparación de la superficie.	1	5.266,31			5.266,31			
							5.266,31	0,28	1.474,57
1.03	<b>m2 Extendido</b> m². Pavimento de 5 cm de espesor a base de mezcla bituminosa en caliente tipo AC22 bin D, (mezcla densa para capa intermedia de calzadas), para una distancia máxima de 40-50 km de la planta.	1	5.266,31			5.266,31			
							5.266,31	9,30	48.976,68
1.04	<b>Ud Colocación de Tapas de Pozos de registro</b> Ud Demolición de bases de asentamiento de tapas de registro y posterior, en zonas de tráfico rodado, fijación hasta nuevo nivel de rasante, nivelación de la superficie, incluye suministro de nueva tapa de registro de fundición de sección circular con cloqueo mediante tres pestañas, a rticulada y marco de fundición de 850 cm y 100 mm de altura con junta de insonorización de polietileno, paso libre de 600 mm, para pozo de registro, clase D-400, según UNE En-124, totalmente instalado, incluido p.p. de material de agarre y medios auxiliares.	27				27,00			
							27,00	89,16	2.407,32
1.05	<b>ud Colocación de Tapas de arqueta de registro</b> Ud Demolición de bases de asentamiento de tapas de registro y posterior, en zonas de tráfico rodado, fijación hasta nuevo nivel de rasante, nivelación de la superficie, incluye suministro de nueva tapa de registro de fundición con cloqueo mediante tres pestañas, a rticulada y marco de fundición de 850 cm y 100 mm de altura con junta de insonorización de polietileno, paso libre de 600 mm, para pozo de registro, clase D-400, según UNE En-124, totalmente instalado, incluido p.p. de material de agarre y medios auxiliares.	17				17,00			
							17,00	89,16	1.515,72
1.06	<b>m1 Demol. y colocación de sumidero Transversal</b> m1 Demolición de bases de asentamiento de tapas de registro y posterior, en zonas de tráfico rodado, fijación hasta nuevo nivel de rasante, nivelación de la superficie, incluye suministro de nueva tapa de registro de fundición con cloqueo mediante tres pestañas, a rticulada y marco de fundición de 850 cm y 100 mm de altura con junta de insonorización de polietileno, paso libre de 600 mm, para pozo de registro, clase D-400, según UNE En-124, totalmente instalado, incluido p.p. de material de agarre y medios auxiliares.	1	5,00			5,00			
							5,00	188,70	943,50
<b>TOTAL CAPÍTULO E01 FRESADO Y PAVIMENTACION.....</b>									<b>64.765,52</b>

**PRESUPUESTO Y MEDICIONES**

CÓDIGO	RESUMEN	UDS	LONGITUD	ANCHURA	ALTURA	PARCIALES	CANTIDAD	PRECIO	IMPORTE
<b>CAPÍTULO E03 CONTROL DE CALIDAD</b>									
	TOTAL CAPÍTULO E03 CONTROL DE CALIDAD .....								<b>647,65</b>

**PRESUPUESTO Y MEDICIONES**

CÓDIGO	RESUMEN	UDS	LONGITUD	ANCHURA	ALTURA	PARCIALES	CANTIDAD	PRECIO	IMPORTE
<b>CAPÍTULO E04 SEGURIDAD Y SALUD</b>									
	TOTAL CAPÍTULO E04 SEGURIDAD Y SALUD .....								<b>1.619,13</b>

CÓDIGO	RESUMEN	UDS	LONGITUD	ANCHURA	ALTURA	PARCIALES	CANTIDAD	PRECIO	IMPORTE
<b>CAPÍTULO E05 GESTION DE RESIDUOS</b>									
5.01	Pa gestión de residuos 1%	1					1,00		
								647,65	647,65
<b>TOTAL CAPÍTULO E05 GESTION DE RESIDUOS .....</b>									<b>647,65</b>
<b>TOTAL.....</b>									<b>67.679,95</b>



# RESUMEN DE PRESUPUESTO

CAPITULO	RESUMEN	EUROS	%
E01	FRESADO Y PAVIMENTACION.....	64.765,52	95,69
E03	CONTROL DE CALIDAD.....	647,65	0,96
E04	SEGURIDAD Y SALUD.....	1.619,13	2,39
E05	GESTION DE RESIDUOS.....	647,65	0,96
	<b>TOTAL EJECUCIÓN MATERIAL</b>	<b>67.679,95</b>	
	13,00% Gastos generales.....	8.798,39	
	6,00% Beneficio industrial.....	4.060,80	
	SUMA DE G.G. y B.I.	12.859,19	
	21,00% I.V.A.....	16.913,22	
	<b>TOTAL PRESUPUESTO CONTRATA</b>	<b>97.452,36</b>	
	<b>TOTAL PRESUPUESTO GENERAL</b>	<b>97.452,36</b>	

Asciende el presupuesto general a la expresada cantidad de NOVENTA Y SIETE MIL CUATROCIENTOS CINCUENTA Y DOS EUROS con TREINTA Y SEIS CÉNTIMOS

, a 5 de abril de 2022.

El promotor

La dirección facultativa



**DOCUMENTO NÚM. 5**



**PLANOS**

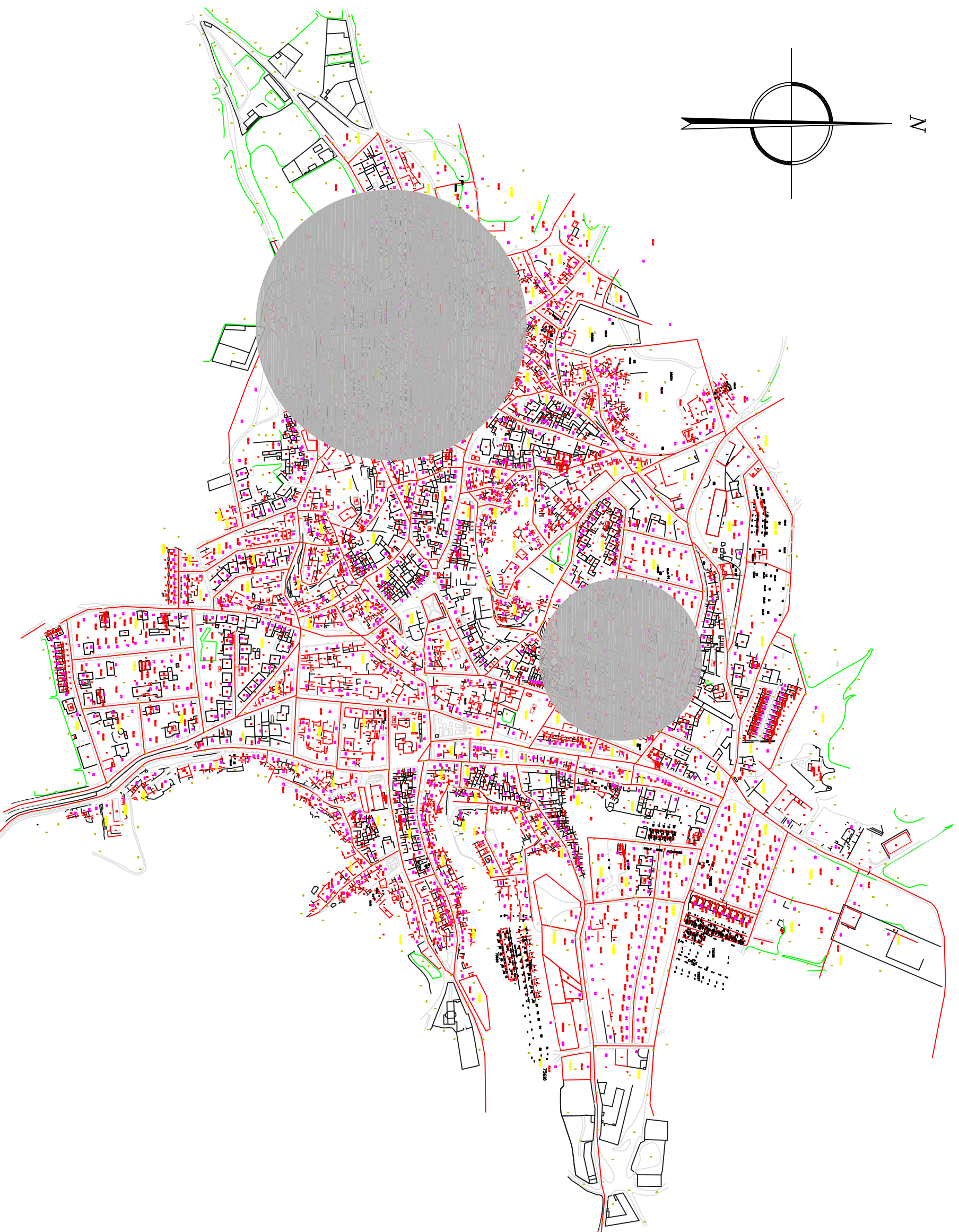

<b>PROPIEDAD</b> EXCMD. AYUNTAMIENTO DE BORDX	<b>AUTOR DEL PROYECTO:</b> D <sup>a</sup> ANA BELEN JIMENEZ LEYENDA ING. T <sup>EC</sup> . OBRAS PUBLICAS COLG. NOM. 17638	<b>TITULO DEL PROYECTO:</b> RENOVACION DE PAVIMENTO DE CALLES DEL MUNICIPIO DE BORDX	<b>DESIGNACION DEL PLANO:</b> SITUACION Y EMPLAZAMIENTO	<b>ESCALA:</b> S/E	<b>FECHA:</b> ABRIL-2022	<b>NUM. PLANO:</b> 1
---	---	--	--	-----------------------	-----------------------------	-------------------------



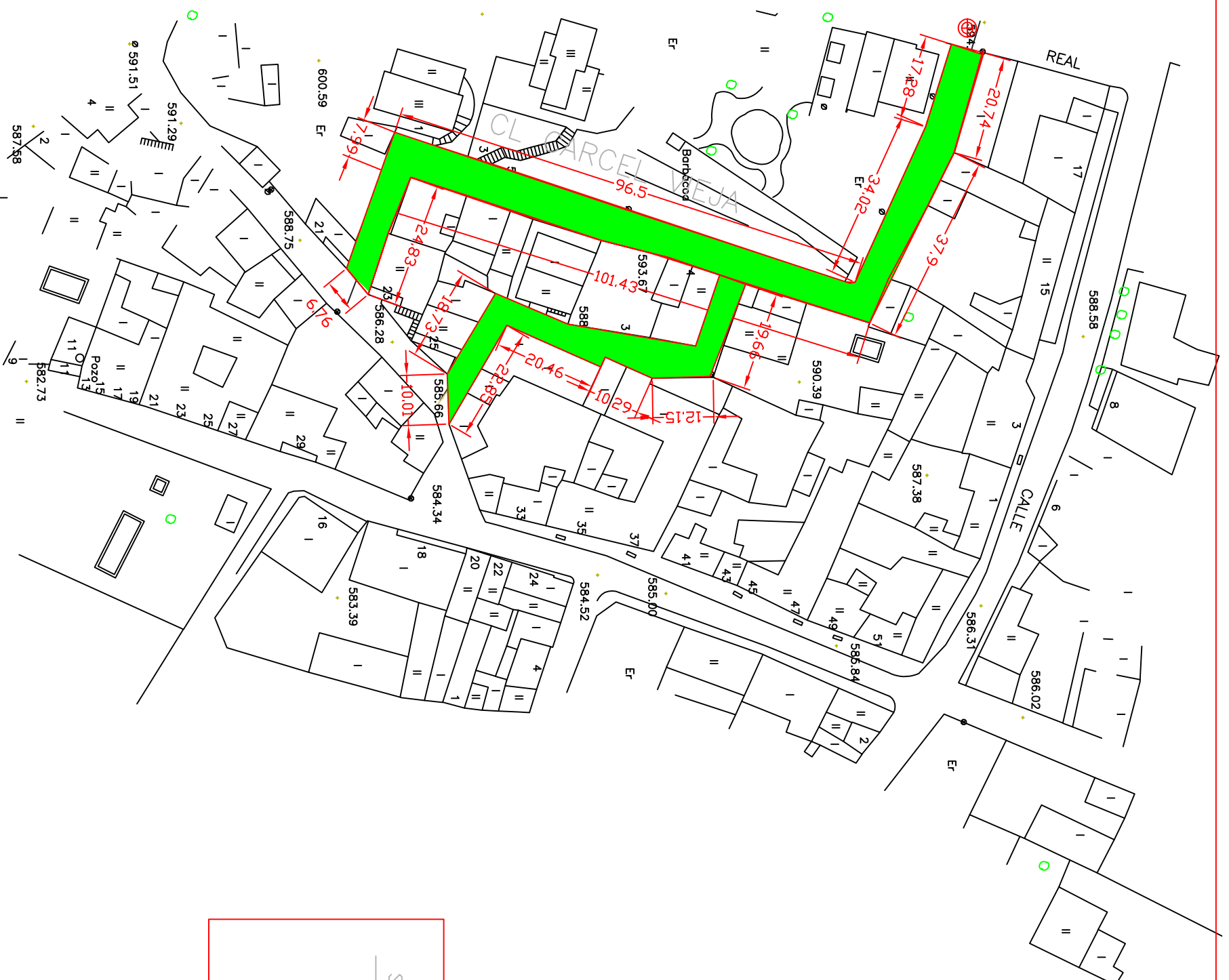

Superficies FRESADO/ PAVIMENTO MBC AC-16		
	CL PINA	SP. 454,84 M2
	CL CARCEL VIEJA	SP. 1.102,54 M2

<b>PROPIEDAD</b> EXCMD. AYUNTAMIENTO DE BORDX 	<b>AUTOR DEL PROYECTO:</b> D <sup>a</sup> ANA BELEN JIMENEZ LEYENDA ING. T <sup>EC</sup> . OBRAS PUBLICAS COLG. NOM. 17.638	<b>TITULO DEL PROYECTO:</b> RENDOVACION DE PAVIMENTO DE CALLES DEL MUNICIPIO DE BORDX	<b>DESIGNACION DEL PLANO:</b> SUPERFICIES DE ACTUACION CL CARCEL VIEJA Y CL PINA	<b>ESCALA:</b> 1/1000	<b>FECHA:</b> ABRIL-2022	<b>NUM. PLANO:</b> 3
--	--	---	--	--------------------------	-----------------------------	-------------------------





C E R C O

T A P A

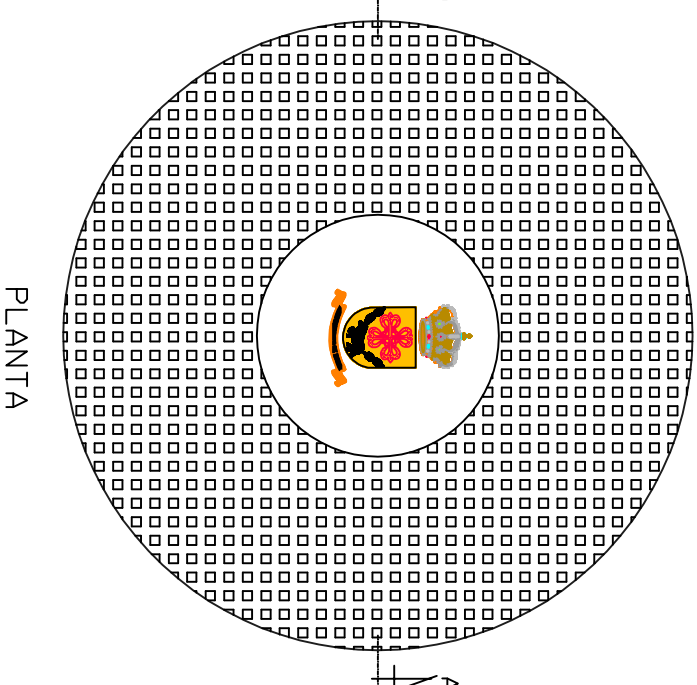
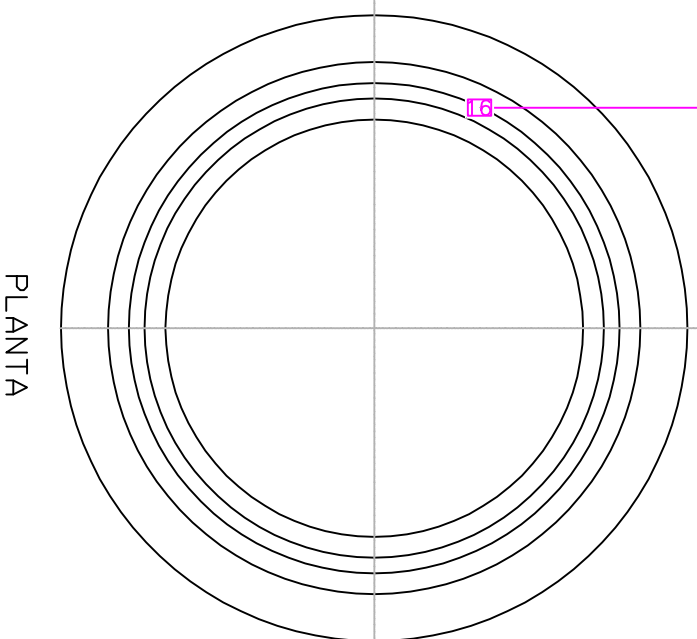
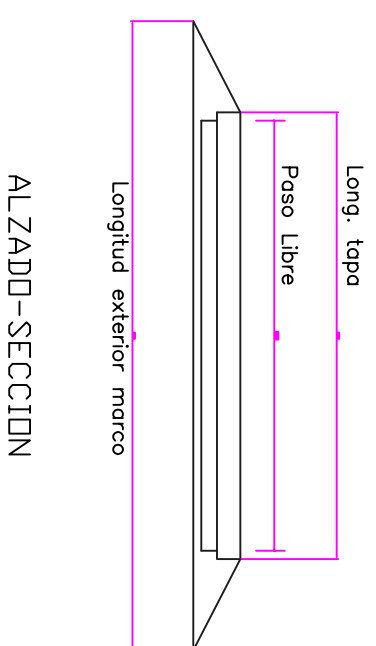
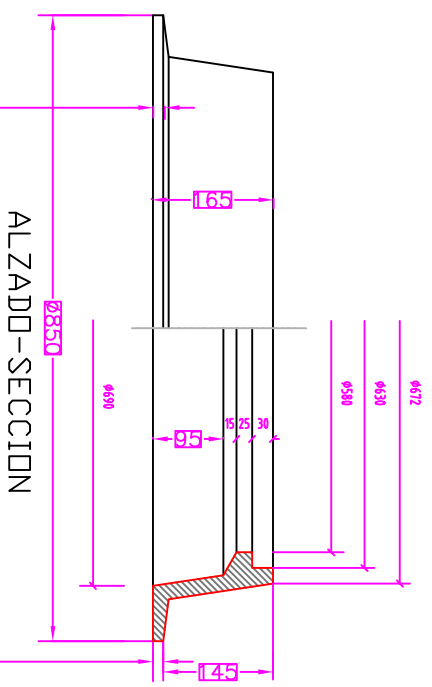

MATERIAL:  
FUNDICIÓN GRIS PERLITICA T1PD FG-30  
(UNE 36111)

EFL-6 Muro aparejado de 12 cm de espesor, de ladrillo macizo R-100 kg/cm, con juntas de mortero M-40 de espesor 1 cm.

ISS-10 Rejilla planta. Desmontable.

RPE-14 Enfoscado con mortero 1:3 y bruñido. Angulos redondeados.

RSS-1 Solera y formación de pendientes de hormigón en masa de resistencia característica 100 kg/cm

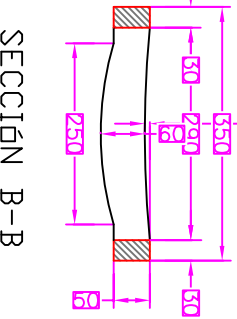
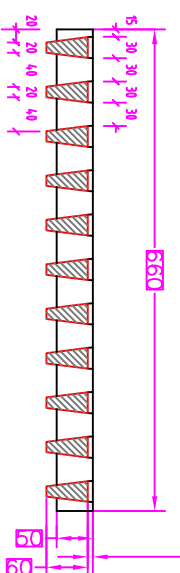
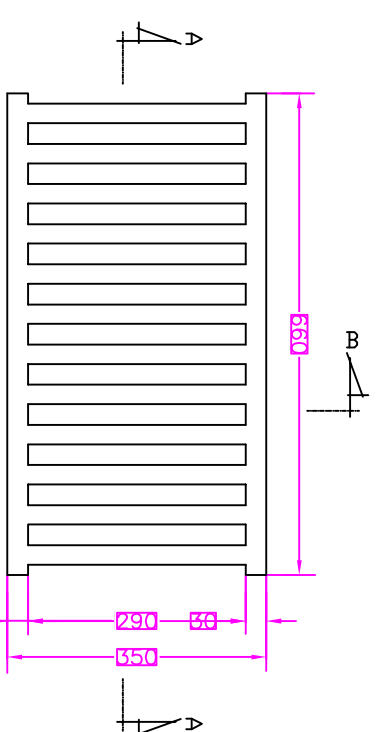
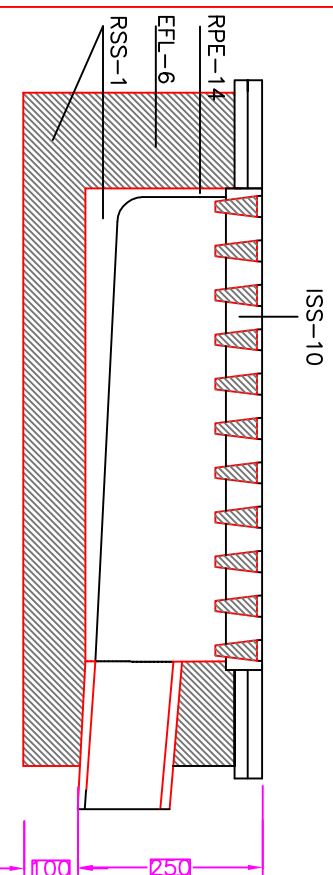

MATERIAL  
FUNDICIÓN DUCTIL  
ESFEROIDAL T1PD FGE 50.7 o  
FGE 60.2 (UNE 36118)

PROPIEDAD  
EXCMD. AYUNTAMIENTO  
DE BORDX

AUTOR DEL PROYECTO:  
D<sup>a</sup> ANA BELEN JIMENEZ LEYENDA  
ING. T<sup>EC</sup>. OBRAS PUBLICAS  
COLG. NOM. 17638

TITULO DEL PROYECTO:  
RENDVACION DE PAVIMENTO  
DE CALLES DEL MUNICIPIO DE BORDX

DESIGNACIÓN DEL PLANO:  
DETALLES CONSTRUCTIVDS

ESCALA:  
1/1000

FECHA:  
ABRIL-2022

NUM. PLANO:  
6